



2-IN-1 CORDLESS VACUUM CLEANER 2-IN-1 AKKU-HAND- UND -BODENSTAUBSAUGER ASPIRATEUR SANS FIL POLYVALENT 2 EN 1 SHSS 28 A1

(GB) (IE)

2-IN-1 CORDLESS VACUUM CLEANER

Short manual

(FR) (BE)

ASPIRATEUR SANS FIL POLYVALENT 2 EN 1

Guide abrégé

(CZ)

2 V 1 – AKU RUČNÍ A PODLAHOVÝ VYSAVAČ

Stručný návod

(SK)

AKU RUČNÝ A PODLAHOVÝ VYSÁVAČ 2 V 1

Krátky návod

(DK)

2I1 HÅND- OG GULVSTØVSUGER MED GENOPLADELIGT BATTERI

Kvikvejledning

(HU)

2 AZ 1-BEN AKKUS KÉZI ÉS PADLÓPORSZÍVÓ

Rövid útmutató

(DE) (AT) (CH)

2-IN-1 AKKU-HAND- UND -BODENSTAUBSAUGER

Kurzanleitung

(NL) (BE)

2-IN-1 SNOERLOZE HAND- EN VLOERSTOFZUIGER

Beknopte gebruiksaanwijzing

(PL)

AKUMULATOROWY ODKURZACZ RĘCZNY I PODŁOGOWY 2 W 1

Skrócona instrukcja obsługi

(ES)

ASPIRADOR ESCOBA Y DE MANO 2 EN 1 RECARGABLE

Guía breve

(IT)

SCOPA ELETTRICA RICARICABILE 2 IN 1

Istruzioni brevi

(SI)

2 V 1 AKUMULATORSKI ROČNI IN TALNI SESALNIK

Kratka navodila

IAN 394516_2201

(DE) (AT) (BE) (NL) (CZ)
(PL) (SK) (DK) (HU)

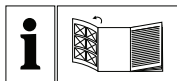

GB IE

Before reading, unfold the page containing the illustrations and familiarise yourself with all functions of the device.

DE AT CH

Klappen Sie vor dem Lesen die Seite mit den Abbildungen aus und machen Sie sich anschließend mit allen Funktionen des Gerätes vertraut.

FR BE

Avant de lire le mode d'emploi, ouvrez la page contenant les illustrations et familiarisez-vous ensuite avec toutes les fonctions de l'appareil.

NL BE

Vouw vóór het lezen de pagina met de afbeeldingen open en maak u vertrouwd met alle functies van het apparaat.

CZ

Před čtením si otevřete stranu s obrázky a potom se seznámte se všemi funkcemi přístroje.

PL

Przed przeczytaniem proszę rozłożyć stronę z ilustracjami, a następnie proszę zapoznać się z wszystkimi funkcjami urządzenia.

SK

Pred čítaním si odklopte stranu s obrázkami a potom sa oboznámte so všetkými funkciami prístroja.

ES

Antes de empezar a leer abra la página que contiene las imágenes y, en seguida, familiarícese con todas las funciones del dispositivo.

DK

Før du læser, vend siden med billeder frem og bliv bekendt med alle apparatets funktioner.

IT

Prima di leggere aprire la pagina con le immagini e prendere confidenza con le diverse funzioni dell'apparecchio.

HU

Olvassás előtt kattintson az ábrát tartalmazó oldalra és végezetül ismerje meg a készülék mindegyik funkcióját.

SI

Pred branjem odprite stran s slikami in se nato seznanite z vsemi funkcijami naprave.

GB/IE	Short manual	Page	1
DE/AT/CH	Kurzanleitung	Seite	11
FR/BE	Guide abrégé	Page	21
NL/BE	Beknopte gebruiksaanwijzing	Pagina	31
CZ	Stručný návod	Strana	41
PL	Skrócona instrukcja obsługi	Strona	51
SK	Krátky návod	Strana	61
ES	Guía breve	Página	71
DK	Kvikvejledning	Side	81
IT	Istruzioni brevi	Pagina	91
HU	Rövid útmutató	Oldal	101
SI	Kratka navodila	Stran	111

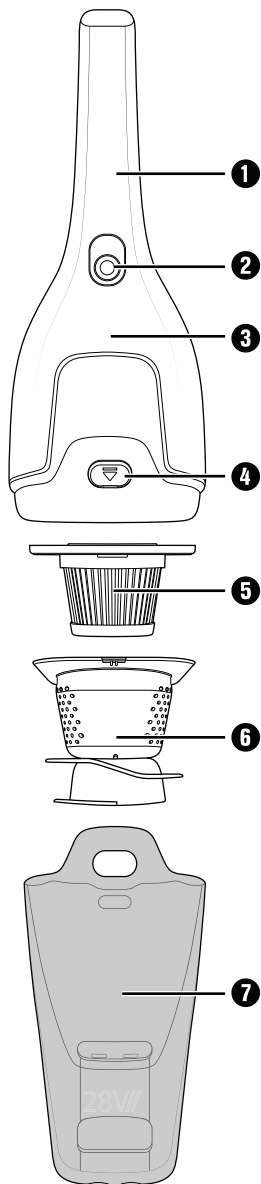
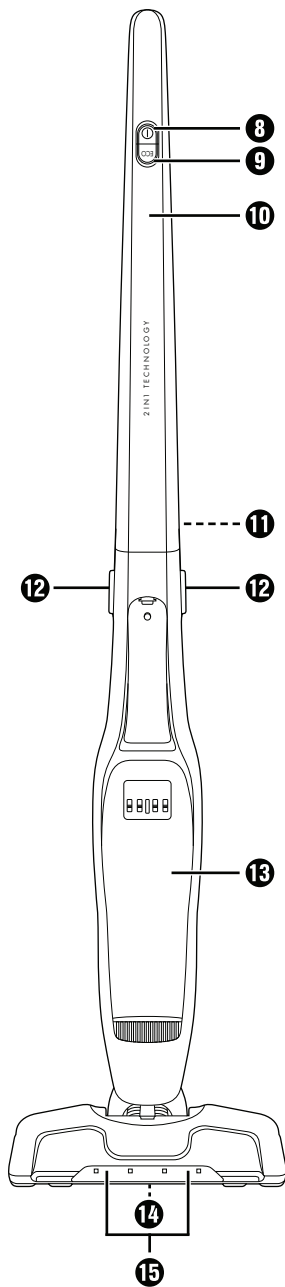
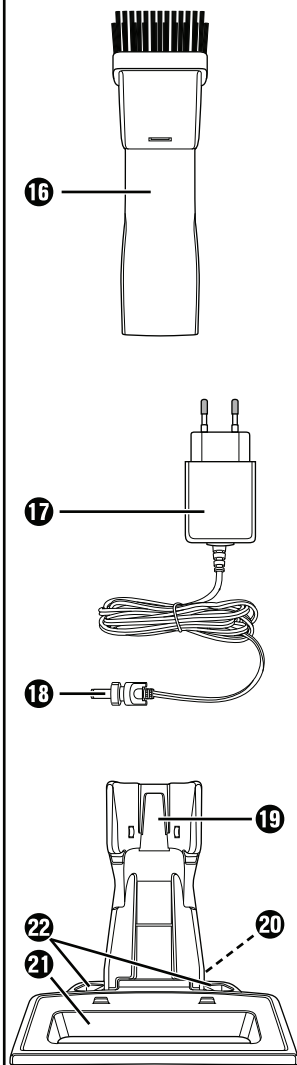
A**B****C**

Contents

Information about this short manual	2
Intended use	2
Package contents	2
Appliance description	2
Technical specifications	3
Safety information	4
Before first use	7
Charging the appliance	7
Assembly/disassembly	7
Fitting the handle rod	7
Connecting/removing the hand element to/from the handle rod	8
Operation	8
Using the hand element with the handle rod	8
Using the 2-in-1 crevice and brush attachment.	9
Using the hand element	9
Disposal	9
Disposal of the device	9
Disposal of the packaging	9
Service	10
Importer	10
Ordering replacement parts	10

Information about this short manual

This document is a shortened print version of the complete operating instructions.



Scanning the QR code will take you directly to the Lidl Service page (www.lidl-service.com), where you can view and download the full version of the operating instructions by entering the article number (IAN) 394516_2201.

⚠ WARNING!

Observe the information in the complete operating instructions and the safety instructions to avoid personal injury and damage to property.

The short manual is an integral part of this product. Before using the product, please familiarise yourself with all operating and safety instructions. Keep the short manual in a safe place and hand over all documents when passing the product on to any future owner/user.

Intended use

This appliance has been designed exclusively for vacuum cleaning dry surfaces and dry residues. This appliance is intended solely for use in private households. The appliance must not be used to vacuum people or animals. Any other usage or modification of the appliance is deemed to be improper and carries a significant risk of accidents. The manufacturer accepts no liability for damages caused by improper use or incorrect operation of the appliance. The appliance is not intended for commercial use.

Package contents

- 2-in-1 cordless handheld/floor vacuum cleaner
- 2-in-1 crevice and brush attachment
- Handle rod
- Cradle (with charging socket)
- Mains adapter
- Short manual

NOTE

- ▶ Check the package for completeness and signs of visible damage.
- ▶ If the delivery is incomplete or damage has occurred as a result of defective packaging or during transport, contact the Service hotline (see section **Service**).

Appliance description

Figure A:

- 1 Grip of the hand element
- 2 On/Off switch ①/Charge indicator lamp
- 3 Hand element
- 4 Release button ▲ (dirt container)
- 5 HEPA filter
- 6 Coarse filter
- 7 Dirt container

Figure B:

- 8 On/Off switch ①
- 9 ECO button
- 10 Handle rod
- 11 Screw (rear)
- 12 Release buttons
- 13 Hand element recess
- 14 Rotary brush
- 15 LED light

Figure C:

- 16 2-in-1 crevice and brush attachment
- 17 Mains adapter
- 18 Barrel plug mains adapter
- 19 Cradle (with charging socket)
- 20 Charging socket (bottom)
- 21 Accessory compartment
- 22 Accessories holder

Technical specifications

Floor nozzle

Rated power	5 W
Polarity	



Hand element

Input voltage/ current	30 V --- (DC)/0.4 A
Rated power	120 W
Polarity	

Rechargeable batteries

Capacity	2,200 mAh
Rechargeable batteries	25.2 V --- (DC) (7 x 3.6V lithium-ion batteries)
Operating time with full battery charge (depending on floor covering)	Level 1, normal mode: approx. 25 min. Level 2 (ECO mode): approx. 42 min.

Mains adapter

Manufacturers	KOMPENASS H. GMBH BURGSTRASSE 21 44867 BOCHUM GERMANY Commercial register number: HRB 4598
Model	SHSS 28 A1-1
Input voltage	100–240 V ~ (AC)
Input AC frequency	50/60 Hz
Output voltage	30 V --- (DC)
Output current	0.4 A
Output power	12 W
Average operating efficiency	83.9 %
Low load efficiency (10%)	77.1 %
No-load power consumption	0.08 W
Power consumption	0.3 A
Polarity	
Protection class	II/  (double insulation)
Efficiency class	6 

NOTE

- No user action is required to switch the product between 50 and 60 Hz. The product switches automatically to either 50 or 60 Hz.

Safety information

DANGER! ELECTRIC SHOCK!

- ▶ Never use the handheld vacuum cleaner if the cable, plug or casing are damaged.
- ▶ To prevent accidents, have defective plugs and/or mains cables replaced immediately by an authorised specialist, our customer service or a similarly qualified person.
- ▶ Have all repairs carried out by a specialist workshop. Under no circumstances should you open the appliance yourself. Repairs that are not carried out by a specialist workshop could lead to physical injuries.
- ▶ Before charging the appliance, make sure that the mains voltage corresponds to the voltage indicated in the technical specifications for the mains adapter.
- ▶ Never touch the mains adapter or the appliance with wet or damp hands.
- ▶ Do not use the mains adapter with an extension cable; connect the mains adapter directly to a mains socket.



Do not charge or use the appliance outdoors.

WARNING! RISK OF INJURY!

- ▶ Do not change any accessories while the appliance is switched on.
- ▶ Do not use the handheld vacuum cleaner for vacuuming up water or other liquids.
- ▶ Do not use the handheld vacuum for vacuuming up sharp objects or glass shards.
- ▶ Never vacuum up burning matches, glowing ashes or cigarette butts.

⚠ WARNING! RISK OF INJURY!

- ▶ Do not use the handheld vacuum for vacuuming up chemical products, stone dust, gypsum, cement or similar particles.
- ▶ This appliance is not suitable for use with inflammable and explosive substances or chemical and aggressive liquids.
- ▶ Always store the appliance indoors. To prevent accidents, keep the appliance in a dry location when not in use.
- ▶ Under extreme conditions, leaks in the battery cells may occur. In the event that battery fluid comes into contact with skin or eyes, the affected area must be rinsed off with water immediately. Contact a physician.
- ▶ This appliance may be used by children aged 8 years and above and by persons with limited physical, sensory or mental capabilities or lack of experience and knowledge, provided that they are under supervision or have been told how to use the appliance safely and are aware of the potential risks. Do not allow children to use the appliance as a toy. Cleaning and user maintenance tasks may not be carried out by children unless they are supervised.
- ▶ Use only accessories recommended by the manufacturer.
- ▶ The mains adapter must not be used for other purposes.
- ▶ Always grip the power plug to disconnect the appliance from the power supply.
- ▶ Always be sure to keep the hand vacuum away from heating elements, ovens or other heated appliances and surfaces.

⚠ WARNING! RISK OF INJURY!

- ▶ Always make certain that the ventilation slits are not obstructed. A blocked ventilation circuit can result in overheating and damage to the appliance.
- ▶ Take special care when using the hand vacuum on stairs. Risk of falling!
- ▶ This product contains rechargeable batteries. Do not throw the appliance into a fire and do not subject it to high temperatures. There is a risk of an explosion!
- ▶ Always remove the hand element from the handle rod before cleaning the rotary brush to avoid accidental starting of the rotary brush.

ATTENTION! PROPERTY DAMAGE!



- ▶ The product is equipped or supplied with a lithium-ion battery. Do not throw the batteries into a fire and do not subject them to high temperatures. There is a risk of an explosion!
- ▶ Do not use the hand vacuum cleaner without the HEPA filter inserted.
- ▶ Do not use the mains adapter for a different product and do not attempt to charge this appliance using a different mains adapter. Use only the mains adapter supplied with this appliance.
- ▶ The batteries in this appliance cannot be replaced.
- ▶ Never charge non-rechargeable batteries!



The mains adapter is intended for indoor use only.

Before first use

- Remove all packaging materials and protective stickers from the appliance, especially the protective sticker on the contacts on the back of the hand element ③.
- Place the cradle ⑱ onto the stand until the cradle ⑱ clicks into place.

NOTE

- ▶ The appliance batteries are not charged upon delivery. The batteries must be charged for 5–6 hours before using the appliance for the first time.

Charging the appliance

NOTE

- ▶ Ensure that the appliance is switched off before starting to charge the batteries.
- To charge the appliance, connect the mains adapter ⑰ to a mains socket. Plug the barrel plug ⑱ into the charging socket ⑳ on the underside of the cradle ⑱. Feed the cable through the recess on the rear of the cradle ⑱ so that the cradle ⑱ is not resting on the cable.
- Place the handle rod with the attached hand element ③ onto the cradle ⑱. The charge indicator lamp ② lights up red. When the appliance is fully charged, the charge indicator lamp ② lights up blue.
- Do not recharge the batteries until the suction power of the appliance has become noticeably weaker.

NOTE

- ▶ When the batteries are weak, the charge indicator lamp ② starts flashing blue. When this happens, the appliance can be operated for another 3 to 5 minutes.
- ▶ Once the batteries are completely discharged, the charge indicator lamp ② flashes red five times and the appliance switches off.

Assembly/disassembly

Fitting the handle rod

- 1) Loosen the screw ① at the back of the handle rod ⑩ with a screwdriver in anticlockwise direction. Pull the screw ① out of the screw hole on the handle rod ⑩.
- 2) Attach the handle rod ⑩ to the handle rod bracket of the appliance. Push the handle rod ⑩ all the way onto the handle rod bracket until it is firmly seated on the appliance. (Fig. 1).

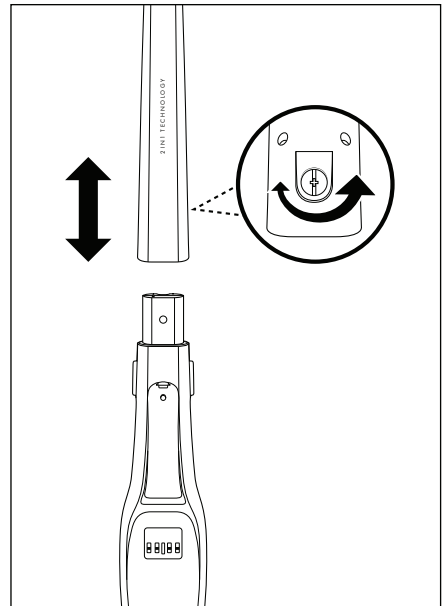

Fig. 1

- 3) Insert the screw ① into the screw hole at the back of the handle rod ⑩. Tighten the screw ① clockwise with a screwdriver (Fig. 1).

Connecting/removing the hand element to/from the handle rod

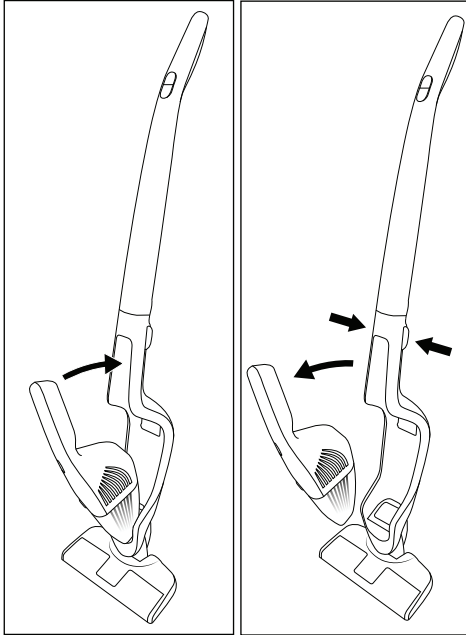

Fig. 2

Fig. 3

- 1) To connect the hand element **3** to the handle rod **10**, push the tip of the hand element **3** into the opening in the hand element recess **13**.
- 2) Then press the grip **1** of the hand element **3** into the handle rod **10** until the hand element **3** clicks firmly into place (Fig. 2).
- 3) To remove the hand element **3** from the handle rod **10**, press both release buttons **12**.
- 4) Then pull the hand element **3** upwards and forwards out of the hand element recess **13** (Fig. 3).

Operation

ATTENTION! PROPERTY DAMAGE!

- ▶ The suction opening must always be open and may not be blocked. Blockages lead to overheating and damage to the motor.
- ▶ Do not vacuum shag pile carpet with the floor nozzle. The rotary brush **14** can get caught in the carpet and jam!

NOTE

- ▶ Make sure that the HEPA filter **5** and the coarse filter **6** are always inserted before using the appliance.
- ▶ As soon as the suction power of the appliance begins to diminish noticeably and the charge indicator lamp **2** flashes blue, connect the appliance to the mains adapter **17**.

Using the hand element with the handle rod

- 1) Insert the hand element **3** into the hand element recess **13** as described in the section **Assembly/disassembly**.
- 2) Switch on the appliance using the On/Off switch **1** **8**. The charge indicator lamp **2** lights up blue, the LED light **15** on the floor nozzle lights up and the rotary brush **14** starts rotating.

NOTE

- ▶ Press the ECO button **9** to switch to the energy-saving ECO mode. The appliance now uses a lower suction power but can run for longer. Press the ECO button **9** again to work with full suction power.
- 3) Guide the floor nozzle over the area to be vacuumed. Hold the handle rod **10** so that the floor nozzle moves smoothly over the floor.
 - 4) Press the On/Off switch **1** **8** when you have finished vacuuming. The rotary brush **14** stops and the charge indicator lamp **2** as well as the LED light **15** switch off.

Using the 2-in-1 crevice and brush attachment

NOTE

- ▶ Switch the appliance off before attaching or removing the 2-in-1 crevice and brush attachment **16**.

The appliance's 2-in-1 crevice and brush attachment **16** has two different nozzles for different applications. Choose the appropriate nozzle depending on your needs:

Brush nozzle

Use the brush nozzle to clean soft and/or delicate surfaces.

Crevice nozzle

Use the crevice nozzle to clean narrow and hard to reach locations.

- Attach the 2-in-1 crevice and brush attachment **16** to the hand element **3**.
- Alternatively, you can attach only the brush nozzle or only the crevice nozzle to the hand element **3**.
- When you are done using it, pull the 2-in-1 crevice and brush attachment **16** or the single nozzle off the hand element **3**.

Using the hand element

- 1) Remove the hand element **3** from the hand element recess **16** as described in the section **Assembly/disassembly**.
- 2) If necessary, attach the 2-in-1 crevice and brush attachment **16** to the hand element **3**. Alternatively, you can attach only the brush nozzle or only the crevice nozzle to the hand element **3**.
- 3) Press the On/Off switch **1** **2** on the hand element **3** to start vacuuming the desired areas. The charge indicator lamp **2** lights up blue during operation.
- 4) When you are finished vacuuming, press the On/Off switch **1** **2** again. The charge indicator lamp **2** switches off.

Disposal

Disposal of the device



The symbol showing a crossed-out dustbin means that this appliance is subject to Directive 2012/19/EU. This directive states that this appliance may not be disposed of in the normal household waste at the end of its useful life, but must be handed over to specially set-up collection locations, recycling depots or disposal companies. This disposal is free of charge for the user. Protect the environment and dispose of this appliance properly.



Your local community or municipal authorities can provide information on how to dispose of the worn-out product.



The product is recyclable, subject to extended producer responsibility and is collected separately.

NOTE

- ▶ The appliance contains batteries that cannot be removed by the user. To prevent risks, the removal or replacement of the batteries may only be carried out by the manufacturer, the manufacturer's customer service department or a similarly qualified person. When disposing of the appliance, indicate that the appliance contains batteries.

Disposal of the packaging



The packaging is made from environmentally friendly material and can be disposed of at your local recycling plant.



Dispose of the packaging in an environmentally friendly manner. Note the labelling on the packaging and separate the packaging material components for disposal, if necessary.

The packaging materials are labelled with abbreviations (a) and numbers (b) with the following meanings:

1–7: plastics, 20–22: paper and cardboard, 80–98: composites.

Service

GB **Service Great Britain**
Tel.: 0800 404 7657
E-Mail: kompernass@lidl.co.uk

IE **Service Ireland**
Tel.: 1800 101010
E-Mail: kompernass@lidl.ie

IAN 394516_2201

Importer

Please note that the following address is not the service address. Please use the service address provided in the operating instructions.

KOMPERNASS HANDELS GMBH
BURGSTRASSE 21
44867 BOCHUM
GERMANY
www.kompernass.com

Ordering replacement parts

You can order replacement parts for this product on the internet at www.kompernass.com.



Scan this QR code with your smartphone or tablet. You can use this QR code to navigate directly to our website (www.kompernass.com) where you can view and order the available spare parts.

NOTE

- ▶ If you have problems with your online order, you can contact our customer service centre by phone or email (see section **Service**).
- ▶ Please always quote the article number (e.g. **123456_7890**) when ordering. You can find it on the title page of these operating instructions.
- ▶ Please note that online ordering of replacement parts is not possible for all countries.

Inhaltsverzeichnis

Informationen zu dieser Kurzanleitung	12
Bestimmungsgemäßer Gebrauch	12
Lieferumfang	12
Gerätebeschreibung	12
Technische Daten	13
Sicherheitshinweise	14
Vor dem ersten Gebrauch	17
Gerät aufladen	17
Montage/Demontage	17
Stiel montieren	17
Handteil mit Stiel verbinden/vom Stiel lösen	18
Bedienen	18
Handteil mit Stiel verwenden	18
2-in-1 Fugen- und Bürstenaufsatz verwenden	19
Handteil verwenden	19
Entsorgung	19
Gerät entsorgen	19
Verpackung entsorgen	20
Service	20
Importeur	20
Ersatzteile bestellen	20

Informationen zu dieser Kurzanleitung

Bei diesem Dokument handelt es sich um eine verkürzte Druckausgabe der vollständigen Bedienungsanleitung.



Durch das Scannen des QR-Codes gelangen Sie direkt auf die Lidl-Service-Seite (www.lidl-service.com) und können durch die Eingabe der Artikelnummer (IAN) 394516_2201 die vollständige Bedienungsanleitung einsehen und herunterladen.

⚠ WARNUNG!

Beachten Sie die vollständige Bedienungsanleitung und die Sicherheitshinweise, um Personen- und Sachschäden zu vermeiden.

Die Kurzanleitung ist Bestandteil dieses Produkts. Machen Sie sich vor der Benutzung des Produkts mit allen Bedien- und Sicherheitshinweisen vertraut. Bewahren Sie die Kurzanleitung gut auf und händigen Sie alle Unterlagen bei Weitergabe des Produkts an Dritte mit aus.

Bestimmungsgemäßer Gebrauch

Dieses Gerät dient ausschließlich dem Saugen von trockenen Oberflächen bzw. trockenem Sauggut. Dieses Gerät ist ausschließlich für die Benutzung in privaten Haushalten bestimmt. Das Gerät darf nicht dazu verwendet werden Menschen oder Tiere abzusaugen. Jede andere Verwendung oder Veränderung des Gerätes gilt als nicht bestimmungsgemäß und birgt erhebliche Unfallgefahren. Der Hersteller haftet nicht für Schäden, die durch nicht bestimmungsgemäßen Gebrauch oder falsche Bedienung verursacht werden. Das Gerät ist nicht für den gewerblichen Gebrauch bestimmt.

Lieferumfang

- 2-in-1 Akku-Hand- und Bodenstaubsauger
- 2-in-1 Fugen- und Bürstenaufsatz
- Stiel
- Halterung (mit Ladebuchse)

- Netzteil
- Kurzanleitung

HINWEIS

- ▶ Prüfen Sie die Lieferung auf Vollständigkeit und auf sichtbare Schäden.
- ▶ Bei einer unvollständigen Lieferung oder Schäden infolge mangelhafter Verpackung oder durch Transport wenden Sie sich an die Service-Hotline (siehe Kapitel **Service**).

Gerätebeschreibung

Abbildung A:

- 1 Griff Handteil
- 2 Ein-/Aus-Schalter ①/Ladekontrollleuchte
- 3 Handteil
- 4 Entriegelungstaste ▲ (Schmutzbehälter)
- 5 HEPA-Filter
- 6 Grobfilter
- 7 Schmutzbehälter

Abbildung B:

- 8 Ein-/Aus-Schalter ①
- 9 ECO-Taste
- 10 Stiel
- 11 Schraube (hinten)
- 12 Entriegelungstasten
- 13 Handteilmulde
- 14 Bürstenrolle
- 15 LED-Beleuchtung

Abbildung C:



- 16 2-in-1 Fugen- und Bürstenaufsatz
- 17 Netzteil
- 18 Hohlstecker Netzteil
- 19 Halterung (mit Ladebuchse)
- 20 Ladebuchse (Unterseite)
- 21 Zubehörfach
- 22 Zubehörrhalterung

Technische Daten

Bodendüse

Nennleistung	5 W
Polarität	





Handteil

Eingangsspannung/ -strom	30 V  (Gleichstrom)/ 0,4 A
Nennleistung	120 W
Polarität	

Akkus

Kapazität	2200 mAh
Akkus	25,2 V  (Gleichstrom) (7 x 3,6 V Lithium-Ionen-Akku)
Betriebszeit bei voller Akkuladung (abhängig vom Bodenbelag)	Stufe 1 (normaler Modus): ca. 25 Min. Stufe 2 (ECO-Modus): ca. 42 Min.

Netzteil

Hersteller	KOMPENASS H. GMBH BURGSTRASSE 21 44867 BOCHUM GERMANY Handelsregisternummer: HRB 4598
Modell	SHSS 28 A1-1
Eingangsspannung	100-240 V ~ (Wechselstrom)
Eingangswechselstromfrequenz	50/60 Hz
Ausgangsspannung	30 V  (Gleichstrom)
Ausgangsstrom	0,4 A
Ausgangsleistung	12 W
Durchschnittliche Effizienz im Betrieb	83,9 %
Effizienz bei geringer Last (10%)	77,1 %
Leistungsaufnahme bei Nulllast	0,08 W
Stromaufnahme	0,3 A
Polarität	
Schutzklasse	II/  (Doppelisolierung)
Effizienzklasse	6 

HINWEIS

- Es ist keine Aktion seitens der Benutzer erforderlich, um das Produkt zwischen 50 und 60 Hz umzustellen. Das Produkt passt sich sowohl für 50 als auch für 60 Hz an.

Sicherheitshinweise

GEFAHR! ELEKTRISCHER SCHLAG!

- ▶ Den Handstaubsauger niemals gebrauchen, wenn Kabel, Stecker oder Gehäuse beschädigt sind.
- ▶ Lassen Sie beschädigte Netzstecker oder Netzkabel sofort von autorisiertem Fachpersonal, dem Kundenservice oder von einer ähnlich qualifizierten Person austauschen, um Gefährdungen zu vermeiden.
- ▶ Lassen Sie Reparaturen nur von einer Fachwerkstatt durchführen. Öffnen Sie unter keinen Umständen selbst das Gerät. Eingriffe, die nicht durch einen Fachbetrieb vorgenommen wurden, können zu Verletzungen führen.
- ▶ Überzeugen Sie sich vor dem Laden des Gerätes, dass die in den technischen Daten des Netzteils verzeichnete Spannung der Netzspannung entspricht.
- ▶ Fassen Sie das Netzteil oder das Gerät nicht mit nassen oder feuchten Händen an.
- ▶ Verwenden Sie das Netzteil nicht mit einem Verlängerungskabel, sondern verbinden Sie das Netzteil direkt mit einer Steckdose.



Laden bzw. verwenden Sie dieses Gerät nicht im Freien.

WARNUNG! VERLETZUNGSGEFAHR!

- ▶ Wechseln Sie keine Zubehörteile aus, wenn das Gerät in Betrieb ist.
- ▶ Benutzen Sie den Handstaubsauger nicht zum Aufsaugen von Wasser oder anderen Flüssigkeiten.
- ▶ Benutzen Sie den Handstaubsauger nicht zum Aufsaugen von spitzen Gegenständen oder Glasscherben.
- ▶ Niemals brennende Streichhölzer, glimmende Asche oder Zigarettenstummel aufsaugen.

⚠️ WARNUNG! VERLETZUNGSGEFAHR!

- ▶ Gebrauchen Sie den Handstaubsauger nicht zum Aufsaugen von chemischen Produkten, Steinstaub, Gips, Zement, oder anderen ähnlichen Partikeln.
- ▶ Das Gerät ist nicht für entflammbare und explosive Stoffe oder chemische und aggressive Flüssigkeiten geeignet.
- ▶ Lagern Sie das Gerät immer in geschlossenen Räumen. Um Unfälle zu verhindern, bewahren Sie das Gerät nach Gebrauch an einem trockenen Ort auf.
- ▶ Unter extremen Bedingungen können Leckagen an den Akkuzellen auftreten. Bei Kontakt der Flüssigkeit mit Haut oder Augen ist die betreffende Stelle sofort mit sauberem Wasser aus- bzw. abzuspülen. Suchen Sie einen Arzt auf.
- ▶ Dieses Gerät kann von Kindern ab 8 Jahren und darüber sowie von Personen mit verringerten physischen, sensorischen oder mentalen Fähigkeiten oder Mangel an Erfahrung und Wissen benutzt werden, wenn sie beaufsichtigt oder bezüglich des sicheren Gebrauchs des Gerätes unterwiesen wurden und die daraus resultierenden Gefahren verstehen. Kinder dürfen nicht mit dem Gerät spielen. Reinigung und Benutzer-Wartung dürfen nicht von Kindern ohne Beaufsichtigung durchgeführt werden.
- ▶ Verwenden Sie nur Zubehörteile, die vom Hersteller empfohlen werden.
- ▶ Das Netzteil darf nicht für andere Zwecke benutzt werden.
- ▶ Fassen Sie immer den Netzstecker an, um das Gerät von der Stromversorgung zu trennen.
- ▶ Achten Sie unbedingt darauf, dass Sie den Handstaubsauger nicht neben Heizkörpern, Backöfen oder anderen erhitzten Geräten oder Flächen abstellen.

⚠️ WARNUNG! VERLETZUNGSGEFAHR!

- ▶ Achten Sie immer darauf, dass die Lüftungsschlitze frei sind. Ein blockierter Luftkreislauf kann zur Überhitzung und Beschädigung des Gerätes führen.
- ▶ Üben Sie besondere Sorgfalt aus, wenn Sie den Handstaubsauger auf Treppen benutzen. Sturzgefahr!
- ▶ Dieses Produkt enthält wiederaufladbare Akkus. Werfen Sie das Gerät nicht ins Feuer und setzen Sie es nicht hohen Temperaturen aus. Es besteht Explosionsgefahr!
- ▶ Nehmen Sie vor dem Reinigen der Bürstenrolle immer das Handteil aus dem Stiel, um ein versehentliches Starten der Bürstenrolle zu vermeiden.

ACHTUNG! SACHSCHADEN!

- ▶  Das Produkt ist mit einem Lithium-Ionen-Akku ausgerüstet bzw. liegt dem Produkt bei. Werfen Sie die Akkus nicht ins Feuer und setzen Sie sie nicht hohen Temperaturen aus. Es besteht Explosionsgefahr!

- ▶ Benutzen Sie den Handstaubsauger nicht ohne eingesetzten HEPA-Filter.
- ▶ Benutzen Sie das Netzteil nicht für ein anderes Produkt und versuchen Sie nicht, dieses Gerät mittels eines anderen Netzteils aufzuladen. Verwenden Sie nur das mit diesem Gerät gelieferte Netzteil.
- ▶ Die Akkus in diesem Gerät können nicht ersetzt werden.
- ▶ Laden Sie niemals nicht wiederaufladbare Batterien auf!



Verwenden Sie das Netzteil nur in Innenräumen.

Vor dem ersten Gebrauch

- Entfernen Sie alle Verpackungsmaterialien und Schutzaufkleber vom Gerät, insbesondere den Schutzaufkleber an den Kontakten auf der Rückseite des Handteils ③.
- Stecken Sie die Halterung ⑱ auf den Ständer, so dass die Halterung ⑱ einrastet.

HINWEIS

- ▶ Das Gerät wird mit nicht geladenen Akkus geliefert. Vor dem ersten Gebrauch des Gerätes sind die Akkus zunächst für 5 bis 6 Stunden zu laden.

Gerät aufladen

HINWEIS

- ▶ Vergewissern Sie sich, dass das Gerät ausgeschaltet ist, bevor Sie mit dem Laden beginnen.
- Um das Gerät aufzuladen, verbinden Sie das Netzteil ⑰ mit einer Netzsteckdose. Stecken Sie den Hohlstecker ⑱ in die Ladebuchse ⑳ an der Unterseite der Halterung ⑱. Führen Sie das Kabel durch die Aussparung an der Rückseite der Halterung ⑱, so dass die Halterung ⑱ nicht auf dem Kabel steht.
- Stellen Sie den Stiel mit eingesetztem Handteil ③ auf die Halterung ⑱.
- Die Ladekontrollleuchte ② leuchtet rot. Wenn das Gerät aufgeladen ist, leuchtet die Ladekontrollleuchte ② blau.
- Laden Sie die Akkus erst wieder auf, wenn die Saugleistung des Geräts spürbar schwächer wird.

HINWEIS

- ▶ Bei schwachen Akkus beginnt die Ladekontrollleuchte ② blau zu blinken. In diesem Zustand kann das Gerät für etwa 3 bis 5 weitere Minuten betrieben werden.
- ▶ Sind die Akkus vollständig erschöpft, blinkt die Ladekontrollleuchte ② fünfmal rot auf und das Gerät schaltet sich ab.

Montage/Demontage

Stiel montieren

- 1) Lösen Sie die Schraube ⑪ hinten am Stiel ⑩ mit einem Schraubenzieher entgegen dem Uhrzeigersinn. Ziehen Sie die Schraube ⑪ aus der Schrauböffnung am Stiel ⑩.
- 2) Stecken Sie den Stiel ⑩ auf die Stielhalterung am Gerät. Schieben Sie den Stiel ⑩ ganz auf die Stielhalterung, bis er fest auf dem Gerät sitzt. (Abb. 1).



Abb. 1

- 3) Stecken Sie die Schraube ⑪ wieder in die Schrauböffnung hinten am Stiel ⑩. Ziehen Sie die Schraube ⑪ mit einem Schraubenzieher im Uhrzeigersinn fest (Abb. 1).

Handteil mit Stiel verbinden/ vom Stiel lösen

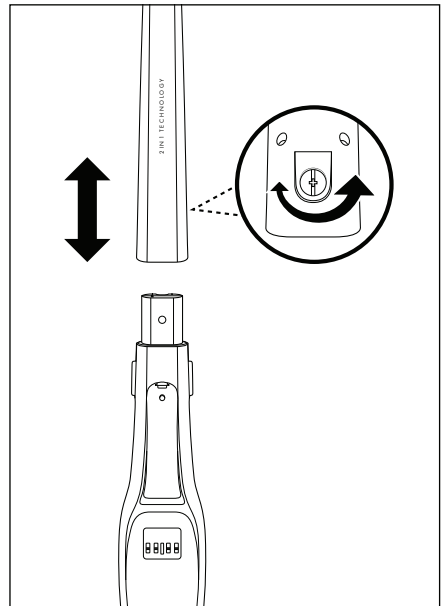

Abb. 2

Abb. 3

- 1) Um das Handteil ③ mit dem Stiel ⑩ zu verbinden, schieben Sie die Spitze des Handteils ③ in die Aussparung der Handteilmulde ⑬.
- 2) Drücken Sie dann den Griff ① des Handteils ③ in den Stiel ⑩, so dass das Handteil ③ einrastet und fest sitzt (Abb. 2).
- 3) Um das Handteil ③ vom Stiel ⑩ zu lösen, drücken Sie die beiden Entriegelungstasten ⑫.
- 4) Ziehen Sie das Handteil ③ nach oben/vorne aus der Handteilmulde ⑬ (Abb. 3).

Bedienen

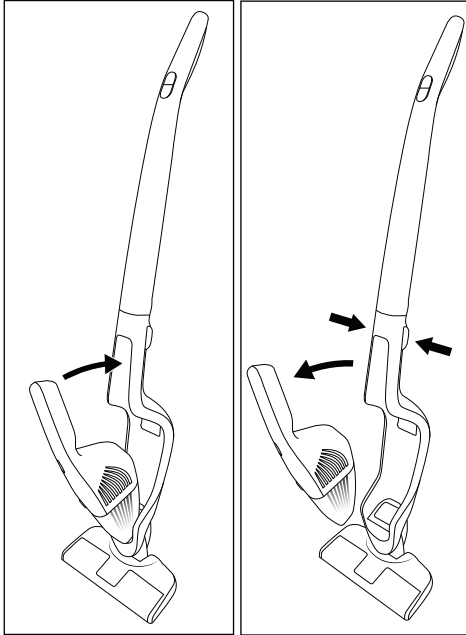
ACHTUNG! SACHSCHADEN!

- ▶ Die Saugöffnung muss jederzeit frei und darf nicht verstopft sein. Verstopfungen führen zu Überhitzung und Beschädigung des Motors.
- ▶ Saugen Sie keine hochflorigen Teppiche mit der Bodendüse. Die Bürstenrolle ⑭ verfängt sich im Teppich und blockiert!

HINWEIS

- ▶ Achten Sie darauf, dass der HEPA-Filter ⑤ und der Grobfilter ⑥ immer eingesetzt sind, bevor Sie das Gerät verwenden.
- ▶ Sobald die Saugleistung spürbar nachlässt und die Ladekontrollleuchte ② blau blinkt, verbinden Sie das Gerät wieder mit dem Netzteil ⑰.

Handteil mit Stiel verwenden

- 1) Setzen Sie das Handteil ③ in die Handteilmulde ⑬ wie im Kapitel **Montage/Demontage** beschrieben.
- 2) Schalten Sie das Gerät am Ein-/Aus-Schalter ① ⑧ ein. Die Ladekontrollleuchte ② leuchtet blau, die LED-Beleuchtung ⑮ an der Bodendüse leuchtet auf und die Bürstenrolle ⑭ dreht sich.

HINWEIS

- ▶ Drücken Sie die ECO-Taste ⑨, um in den energiesparenden ECO-Modus zu wechseln. Das Gerät saugt nun mit verringerter Saugkraft bei längerer Laufzeit. Drücken Sie die ECO-Taste ⑨ erneut, um wieder mit voller Saugkraft zu arbeiten.
- 3) Fahren Sie mit der Bodendüse über die zu saugenden Stellen. Halten Sie den Stiel ⑩ dabei so, dass die Bodendüse flach über den Boden gleitet.
 - 4) Drücken Sie den Ein-/Aus-Schalter ① ⑧, wenn Sie das Saugen beenden wollen. Die Bürstenrolle ⑭ stoppt, die Ladekontrollleuchte ② und die LED-Beleuchtung ⑮ erlöschen.

2-in-1 Fugen- und Bürstenaufsatz verwenden

HINWEIS

- Schalten Sie das Gerät aus, bevor Sie den 2-in-1 Fugen- und Bürstenaufsatz **1b** aufstecken oder abnehmen.

Der 2-in-1 Fugen- und Bürstenaufsatz **1b** des Gerätes verfügt über zwei verschiedene Düsen für unterschiedliche Anwendungsbereiche. Wählen Sie, je nach Anforderung, die passende Düse aus:

Bürstendüse

Verwenden Sie die Bürstendüse, um weiche, empfindliche Oberflächen zu reinigen.

Fugendüse

Verwenden Sie die Fugendüse, um enge, schwer zu erreichende Stellen zu reinigen.

- Stecken Sie den 2-in-1 Fugen- und Bürstenaufsatz **1b** auf das Handteil **3**.
- Alternativ können Sie nur die Bürstendüse oder nur die Fugendüse auf das Handteil **3** stecken.
- Nach der Verwendung ziehen Sie den 2-in-1 Fugen- und Bürstenaufsatz **1b** oder die einzelne Düse vom Handteil **3** ab.

Handteil verwenden

- 1) Lösen Sie das Handteil **3** aus der Handteilmulde **1b** wie im Kapitel **Montage/Demontage** beschrieben.
- 2) Stecken Sie bei Bedarf den 2-in-1 Fugen- und Bürstenaufsatz **1b** auf das Handteil **3**. Alternativ können Sie nur die Bürstendüse oder nur die Fugendüse auf das Handteil **3** stecken.
- 3) Drücken Sie den Ein-/Aus-Schalter **1** **2** am Handteil **3** und saugen Sie die gewünschten Stellen. Die Ladekontrollleuchte **2** leuchtet während des Betriebs blau.
- 4) Wenn Sie das Saugen beenden wollen, drücken Sie noch einmal den Ein-/Aus-Schalter **1** **2**. Die Ladekontrollleuchte **2** erlischt.

Entsorgung

Gerät entsorgen



Das nebenstehende Symbol einer durchgestrichenen Mülltonne auf Rädern zeigt an, dass dieses Gerät der Richtlinie 2012/19/EU unterliegt.

Diese Richtlinie besagt, dass Sie dieses

Gerät am Ende seiner Nutzungszeit nicht mit dem normalen Haushaltsmüll entsorgen dürfen, sondern in speziell eingerichteten Sammelstellen, Wertstoffhöfen oder Entsorgungsbetrieben abgeben müssen. Diese Entsorgung ist für Sie kostenfrei. Schonen Sie die Umwelt und entsorgen Sie fachgerecht.

Für den deutschen Markt gilt:

Beim Kauf eines Neugerätes haben Sie das Recht, das entsprechende Altgerät an Ihren Händler zurückzugeben. Händler von Elektro- und Elektronikgeräten mit einer Verkaufsfläche von mindestens 400 qm sowie Lebensmittelhändler mit einer Verkaufsfläche von mindestens 800 qm, die regelmäßig Elektro- und Elektronikgeräte verkaufen, sind außerdem verpflichtet, Altgeräte unentgeltlich zurückzunehmen, auch ohne dass ein Neugerät gekauft wird, wenn die Altgeräte in keiner Abmessung größer sind als 25 cm. LIDL bietet Ihnen Rücknahmemöglichkeiten direkt in den Filialen und Märkten an. Informieren Sie sich auch bei Ihrem Händler über die Rücknahmemöglichkeiten vor Ort.



Weitere Möglichkeiten zur Entsorgung des ausgedienten Produkts erfahren Sie bei Ihrer Gemeinde- oder Stadtverwaltung.



Das Produkt ist recycelbar, unterliegt einer erweiterten Herstellerverantwortung und wird getrennt gesammelt.

HINWEIS

- Dieses Gerät enthält Akkus, welche nicht ausgebaut werden können. Der Ausbau oder Austausch der Akkus darf nur durch den Hersteller, seinen Kundendienst oder eine ähnlich qualifizierte Person erfolgen, um Gefährdungen zu vermeiden. Bei der Entsorgung ist darauf hinzuweisen, dass dieses Gerät Akkus enthält.

Verpackung entsorgen



Die Verpackung besteht aus umweltfreundlichen Materialien, die Sie über die örtlichen Recyclingstellen entsorgen können.

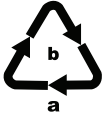

Entsorgen Sie die Verpackung umweltgerecht. Beachten Sie die Kennzeichnung auf den verschiedenen Verpackungsmaterialien und trennen Sie diese gegebenenfalls gesondert.

Die Verpackungsmaterialien sind gekennzeichnet mit Abkürzungen (a) und Ziffern (b) mit folgender Bedeutung:

1–7: Kunststoffe, 20–22: Papier und Pappe, 80–98: Verbundstoffe.

Service

DE Service Deutschland

Tel.: 0800 5435 111 (kostenfrei aus dem dt. Festnetz/Mobilfunknetz)
E-Mail: kompernass@lidl.de

AT Service Österreich

Tel.: 0820 201 222
E-Mail: kompernass@lidl.at

CH Service Schweiz

Tel.: 0800 56 44 33
E-Mail: kompernass@lidl.ch

IAN 394516_2201

Importeur

Bitte beachten Sie, dass die folgende Anschrift keine Serviceanschrift ist. Kontaktieren Sie zunächst die benannte Servicestelle.

KOMPERNASS HANDELS GMBH
BURGSTRASSE 21
44867 BOCHUM
DEUTSCHLAND
www.kompernass.com

Ersatzteile bestellen

Sie können Ersatzteile für dieses Produkt bequem im Internet unter www.kompernass.com dauerhaft nachbestellen.



Scannen Sie diesen QR-Code mit Ihrem Smartphone oder Tablet. Mit dem QR-Code gelangen Sie direkt auf unsere Webseite (www.kompernass.com) und können die für dieses Gerät verfügbaren Ersatzteile einsehen und bestellen.

HINWEIS

- ▶ Sollten Sie Probleme mit der Online-Bestellung haben, können Sie sich telefonisch oder per E-Mail an unser Servicecenter wenden (siehe Kapitel **Service**).
- ▶ Bitte geben Sie immer die Artikelnummer (z. B. **123456_7890**), die Sie dem Titelblatt dieser Bedienungsanleitung entnehmen können, bei Ihrer Bestellung mit an.
- ▶ Bitte beachten Sie, dass nicht für alle Lieferländer eine Online-Bestellung von Ersatzteilen möglich ist.

Table des matières

Informations relatives à ce guide abrégé	22
Utilisation conforme à l'usage prévu	22
Matériel livré.	22
Présentation de l'appareil	22
Caractéristiques techniques.	23
Avertissements de sécurité	24
Avant la première utilisation	27
Charger l'appareil	27
Montage/démontage.	27
Monter le manche	27
Assembler la partie portable avec le manche/la détacher du manche	28
Utilisation	28
Utilisation de la partie portable avec le manche	28
Utiliser le suceur plat et embout brosse 2 en 1	29
Utilisation de la partie portable	29
Recyclage	29
Recyclage de l'appareil	29
Recyclage de l'emballage	30
Service après-vente	30
Importateur.	30
Commander des pièces de rechange	30

Informations relatives à ce guide abrégé

Ce document est une version papier abrégée du mode d'emploi intégral.



En scannant le code QR, vous accédez directement au site du service après-vente Lidl (www.lidl-service.com) et vous pouvez, en saisissant le numéro de référence de l'article

(IAN) 394516_2201, consulter et télécharger son mode d'emploi complet.

⚠ AVERTISSEMENT !

Respectez le mode d'emploi intégral ainsi que les consignes de sécurité suivantes pour éviter tout dommage corporel et matériel.

Le guide abrégé fait partie intégrante de ce produit. Avant d'utiliser le produit, veuillez vous familiariser avec toutes les consignes d'utilisation et avertissements de sécurité. Conservez bien le guide abrégé. Si vous cédez le produit à un tiers, remettez-lui également tous les documents.

Utilisation conforme à l'usage prévu

Cet appareil sert exclusivement à aspirer les surfaces sèches ou les poussières sèches. Cet appareil est exclusivement réservé à un usage domestique dans un cadre privé. L'appareil ne doit pas être utilisé sur d'autres personnes ou des animaux. Toute utilisation autre ou modification de l'appareil est considérée comme non conforme et s'accompagne de risques d'accident non négligeables. Le fabricant n'endosse aucune responsabilité pour l'utilisation non conforme ou incorrecte de l'appareil. L'appareil n'est pas destiné à un usage professionnel.

Matériel livré

- Aspirateur à main et de sol sans fil 2 en 1
- Suceur plat et embout brosse 2 en 1
- Manche
- Support (avec prise de chargement)
- Bloc d'alimentation
- Guide abrégé

REMARQUE

- ▶ Vérifiez si la livraison est complète et ne présente aucun dégât apparent.
- ▶ En cas de livraison incomplète ou de dommages résultant d'un emballage défectueux ou liés au transport, veuillez vous adresser à la hotline du service après-vente (voir le chapitre **Service après-vente**).

Présentation de l'appareil

Figure A :

- 1 Poignée partie portable
- 2 Interrupteur marche/arrêt ⓪ / voyant de contrôle de charge
- 3 Partie portable
- 4 Touche de déverrouillage ▲ (bac à poussière)
- 5 Filtre HEPA
- 6 Filtre grossier
- 7 Bac à poussière





Figure B :

- 8 Interrupteur marche/arrêt ⓪
- 9 Touche ECO
- 10 Manche
- 11 Vis (arrière)
- 12 Touches de déverrouillage
- 13 Cavité pour la partie portable
- 14 Rouleau brosse
- 15 Éclairage LED





Figure C :

- 16 Suceur plat et embout brosse 2 en 1
- 17 Bloc d'alimentation
- 18 Fiche creuse bloc d'alimentation
- 19 Support (avec prise de chargement)
- 20 Prise de chargement (dessous)
- 21 Compartiment pour accessoires
- 22 Porte-accessoires

Caractéristiques techniques

Buse de sol	
Puissance nominale	5 W
Polarité	
Partie portable	
Tension d'entrée/ courant d'entrée	30 V  (courant continu)/0,4 A
Puissance nominale	120 W
Polarité	
Batteries	
Capacité	2200 mAh
Batteries	25,2 V  (courant continu) (Batterie lithium-ions 7 x 3,6 V)
Autonomie avec les batteries entiè- rement chargées (en fonction du revêtement de sol)	Niveau 1 (mode normal) : env. 25 min. Niveau 2 (mode ECO) : env. 42 min.

Bloc d'alimentation

Fabricant	KOMPERNASS H. GMBH BURGSTRASSE 21 44867 BOCHUM GERMANY Numéro RCS : HRB 4598
Modèle	SHSS 28 A1-1
Tension d'entrée	100-240 V ~ (courant alternatif)
Fréquence du courant alternatif d'entrée	50/60 Hz
Tension de sortie	30 V  (courant continu)
Courant de sortie	0,4 A
Puissance de sortie	12 W
Rendement moyen en service	83,9 %
Rendement à faible charge (10 %)	77,1 %
Puissance absorbée hors charge	0,08 W
Courant absorbé	0,3 A
Polarité	
Classe de protection	II /  (Double isolation)
Classe d'efficacité	6 

REMARQUE

- Aucune action de la part de l'utilisateur n'est nécessaire pour passer le produit de 50 à 60 Hz. Le produit s'adapte aussi bien à 50 qu'à 60 Hz.

Avertissements de sécurité

⚠ DANGER ! ÉLECTROCUTION !

- ▶ Ne jamais utiliser l'aspirateur à main avec le cordon, la fiche ou le boîtier endommagé(e).
- ▶ Faites immédiatement remplacer une fiche secteur ou un cordon d'alimentation endommagé(e) par des spécialistes agréés, le service après-vente ou par une autre personne qualifiée pour éviter tous risques.
- ▶ Confiez les réparations uniquement à un atelier spécialisé. N'ouvrez en aucun cas l'appareil vous-même. Toutes les interventions qui ne sont pas réalisées par une entreprise spécialisée peuvent entraîner des blessures.
- ▶ Avant de recharger l'appareil, assurez-vous que la tension indiquée dans les caractéristiques techniques du bloc d'alimentation correspond à la tension du secteur.
- ▶ Ne manipulez pas le bloc d'alimentation ou l'appareil les mains humides ou mouillées.
- ▶ N'utilisez pas le bloc d'alimentation avec une rallonge mais branchez-le directement dans une prise de courant.



Ne pas charger ou utiliser cet appareil à l'extérieur.

⚠ AVERTISSEMENT ! RISQUE DE BLESSURES !

- ▶ Ne remplacez pas d'accessoires alors que l'appareil est en service.
- ▶ N'utilisez pas l'aspirateur à main pour aspirer de l'eau ou d'autres liquides.
- ▶ N'utilisez pas l'aspirateur à main pour aspirer des objets pointus ou des tessons de verre.
- ▶ N'aspirez jamais des allumettes allumées, de la cendre incandescente ou des mégots de cigarette.

⚠ AVERTISSEMENT ! RISQUE DE BLESSURES !

- ▶ N'utilisez pas l'aspirateur à main pour aspirer des produits chimiques, de la poussière de pierre, du plâtre, du ciment ou toute autre particule analogue.
- ▶ L'appareil n'est pas adapté aux substances inflammables et explosives ou aux liquides chimiques et agressifs.
- ▶ Entrez toujours l'appareil dans des locaux fermés. Pour éviter les accidents, conservez l'appareil dans un endroit sec après utilisation.
- ▶ Si l'appareil est soumis à des contraintes extrêmes, des fuites peuvent se produire au niveau des batteries. En cas de contact du liquide avec la peau ou les yeux, nettoyez immédiatement la zone concernée à l'eau claire et rincez abondamment. Consultez ensuite un médecin.
- ▶ Cet appareil peut être utilisé par des enfants à partir de 8 ans et plus et par des personnes ayant des capacités physiques, sensorielles ou mentales réduites ou disposant de peu d'expérience et/ou de connaissances, à condition qu'ils soient surveillés ou qu'ils aient été initiés à l'utilisation sécurisée de l'appareil et qu'ils en aient compris les dangers. Ne pas laisser les enfants jouer avec l'appareil. Il est interdit aux enfants de nettoyer ou d'entretenir l'appareil sans surveillance.
- ▶ Utilisez uniquement les accessoires recommandés par le fabricant.
- ▶ Le bloc d'alimentation ne doit pas être utilisé à d'autres fins.
- ▶ Toujours saisir la fiche secteur pour débrancher l'appareil de l'alimentation électrique.
- ▶ Faire attention à ne pas poser l'aspirateur à main près de chauffages, fours ou d'autres appareils ou surfaces brûlants.

⚠ AVERTISSEMENT ! RISQUE DE BLESSURES !

- ▶ Veillez à ce que les fentes d'aération soient toujours dégagées. Lorsque la circulation de l'air est gênée, l'appareil risque de surchauffer et d'être endommagé.
- ▶ Soyez particulièrement prudent en utilisant l'aspirateur à main dans des escaliers. Risque de chuter !
- ▶ Ce produit contient des batteries rechargeables. Ne jetez pas l'appareil dans le feu et ne l'exposez pas à des températures élevées. Risque d'explosion !
- ▶ Avant le nettoyage du rouleau brosse, retirez toujours la partie portable du manche pour éviter une mise en marche involontaire du rouleau brosse.

ATTENTION ! RISQUE DE DÉGÂTS MATÉRIELS !



- ▶ Le produit est équipé ou fourni avec une batterie lithium-ions. Ne jetez pas les batteries au feu et ne les exposez pas à des températures élevées. Risque d'explosion !
- ▶ N'utilisez pas l'aspirateur à main sans avoir mis en place le filtre HEPA.
- ▶ Ne pas utiliser le bloc d'alimentation avec un autre produit et ne pas essayer de charger cet appareil à l'aide d'un autre bloc d'alimentation. Utiliser exclusivement le bloc d'alimentation fourni avec cet appareil.
- ▶ Les batteries de cet appareil ne peuvent pas être remplacées.
- ▶ N'essayez jamais de recharger des piles non rechargeables !



Utilisez le bloc d'alimentation uniquement à l'intérieur.

Avant la première utilisation

- Éliminez tous les matériaux d'emballage et les autocollants de protection de l'appareil, en particulier l'autocollant de protection sur les contacts au dos de la partie portable ③.
- Emmanchez le support ⑱ sur le montant afin que le support ⑱ s'enclenche.

REMARQUE

- ▶ L'appareil est livré avec des batteries non chargées. Avant la première utilisation de l'appareil, il faut préalablement recharger les batteries pendant 5 à 6 heures.

Charger l'appareil

REMARQUE

- ▶ Assurez-vous que l'appareil est éteint avant de commencer le chargement.
- Pour recharger l'appareil, branchez le bloc d'alimentation ⑰ à une prise secteur. Introduisez la fiche creuse ⑱ dans la prise de chargement ⑳ située sur le dessous du support ⑱. Faites passer le câble par l'évidement au dos du support ⑱ de sorte que le support ⑱ ne se trouve pas sur le câble.
- Placez le manche avec la partie portable ③ insérée sur le support ⑱. Le voyant de contrôle de charge ② s'allume en rouge. Lorsque l'appareil est chargé, le voyant de contrôle de charge ② s'allume en bleu.
- Ne rechargez les batteries qu'à partir du moment où la puissance d'aspiration de l'appareil faiblit sensiblement.

REMARQUE

- ▶ Lorsque les batteries faiblissent, le voyant de contrôle de charge ② se met à clignoter en bleu. Dans cet état, l'appareil peut continuer à être utilisé 3 à 5 minutes environ.
- ▶ Une fois les batteries entièrement vides, le voyant de contrôle de charge ② clignote cinq fois en rouge puis l'appareil s'éteint.

Montage/démontage

Monter le manche

- 1) Dévissez la vis ⑪ à l'arrière sur le manche ⑩ avec un tournevis dans le sens antihoraire. Sortez la vis ⑪ de l'ouverture de vis sur le manche ⑩.
- 2) Insérez le manche ⑩ sur le support du manche sur l'appareil. Glissez le manche ⑩ entièrement sur le support du manche, jusqu'à ce qu'il soit bien fixé sur l'appareil. (Fig. 1).

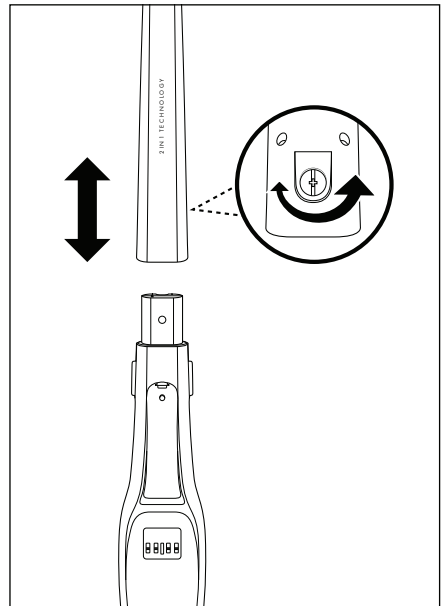

Fig. 1

- 3) Repositionnez la vis ⑪ dans l'ouverture de vis à l'arrière du manche ⑩. Serrez la vis ⑪ dans le sens horaire avec un tournevis (fig. 1).

Assembler la partie portable avec le manche/la détacher du manche

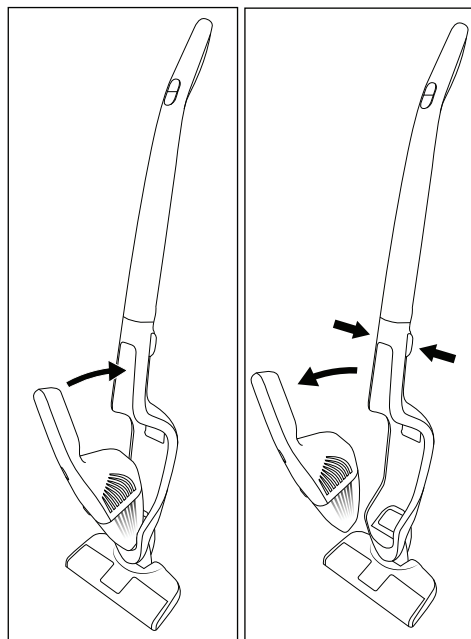

Fig. 2

Fig. 3

- 1) Pour assembler la partie portable **3** avec le manche **10**, glissez la pointe de la partie portable **3** dans l'évidement de la cavité pour la partie portable **13**.
- 2) Poussez ensuite la poignée **1** de la partie portable **3** dans le manche **10** de manière à ce que la partie portable **3** s'enclenche et soit bien fixée (fig. 2).
- 3) Pour détacher la partie portable **3** du manche **10**, appuyez sur les deux touches de déverrouillage **12**.
- 4) Tirez la partie portable **3** vers le haut/l'avant de la cavité pour la partie portable **13** (fig. 3).

Utilisation

ATTENTION ! RISQUE DE DÉGÂTS MATÉRIELS !

- ▶ L'ouverture d'aspiration doit être toujours dégagée et ne pas être bouchée. Les obstructions font surchauffer le moteur et l'endommagent.
- ▶ Ne passez pas la buse de sol sur des tapis à poils hauts. Le rouleau brosse **14** accroche dans le tapis et se bloque !

REMARQUE

- ▶ Assurez-vous que le filtre HEPA **5** et le filtre grossier **6** soient toujours correctement placés avant d'utiliser l'appareil.
- ▶ Dès que la puissance d'aspiration faiblit sensiblement et que le voyant de contrôle de charge **2** clignote en bleu, connectez à nouveau l'appareil avec le bloc d'alimentation **17**.

Utilisation de la partie portable avec le manche

- 1) Placez la partie portable **3** dans la cavité pour la partie portable **13** comme décrit dans le chapitre **Montage/démontage**.
- 2) Mettez en marche l'appareil par l'interrupteur marche/arrêt **1** **8**. Le voyant de contrôle de charge **2** s'allume en bleu, l'éclairage LED **15** s'allume sur la buse de sol et le rouleau brosse **14** tourne.

REMARQUE

- ▶ Appuyez sur la touche ECO **9** pour passer en mode ECO qui économise de l'énergie. Maintenant, l'appareil aspire avec une puissance d'aspiration moins élevée mais plus longtemps. Appuyez sur la touche ECO **9** pour travailler à nouveau avec la pleine puissance d'aspiration.

- 3) Passez avec la buse de sol sur les endroits à aspirer. Tenez le manche **10** de manière à ce que la buse de sol glisse à plat sur le sol.

- 4) Appuyez sur l'interrupteur marche/arrêt ① ⑧ lorsque vous voulez arrêter d'aspirer. Le rouleau brosse ⑭ s'arrête, le voyant de contrôle de charge ② et l'éclairage LED ⑮ s'éteignent.

Utiliser le suceur plat et embout brosse 2 en 1

REMARQUE

- ▶ Éteignez l'appareil avant de mettre en place ou de retirer le suceur plat et embout brosse 2 en 1 ⑮.

Le suceur plat et embout brosse 2 en 1 ⑮ de l'appareil est doté de deux buses distinctes pour différents domaines d'utilisation. Choisissez la buse adaptée en fonction des besoins :

Buse à brosse

Utilisez la buse à brosse pour nettoyer les surfaces souples et sensibles.

Suceur plat

Utilisez le suceur plat pour nettoyer les endroits difficiles à atteindre.

- Insérez le suceur plat et embout brosse 2 en 1 ⑮ sur la partie portable ③.
- Vous pouvez également n'insérer que la buse à brosse ou le suceur plat sur la partie portable ③.
- Après l'utilisation, retirez le suceur plat et embout brosse 2 en 1 ⑮ ou chaque buse individuelle de la partie portable ③.

Utilisation de la partie portable

- Sortez la partie portable ③ de la cavité pour partie portable ⑮ comme décrit dans le chapitre **Montage/démontage**.
- Insérez si nécessaire le suceur plat et embout brosse 2 en 1 ⑮ sur la partie portable ③. Vous pouvez également n'insérer que la buse à brosse ou le suceur plat sur la partie portable ③.
- Appuyez sur l'interrupteur marche/arrêt ① ② sur la partie portable ③ et aspirez les endroits souhaités. Le voyant de contrôle de charge ② s'allume en bleu pendant le fonctionnement.

- 4) Si vous voulez arrêter d'aspirer, appuyez à nouveau sur l'interrupteur marche/arrêt ① ②. Le voyant de contrôle de charge ② s'éteint.

Recyclage

Recyclage de l'appareil



Le symbole d'une poubelle barrée sur roues indique que l'appareil doit respecter la directive 2012/19/EU. Cette directive stipule que vous ne devez pas éliminer cet appareil en fin de vie avec les ordures ménagères, mais le rapporter aux points de collecte, aux centres de recyclage ou aux entreprises de gestion des déchets spécialement équipés à cet effet. Ce recyclage est gratuit. Respectez l'environnement et recyclez en bonne et due forme.



Renseignez-vous auprès de votre commune ou des services administratifs de votre ville pour connaître les possibilités de recyclage du produit usagé.



Le produit recyclable doit être trié ou rapporté dans un point de collecte pour être recyclé.

REMARQUE

- ▶ Cet appareil contient des batteries qui ne peuvent pas être démontées. Pour éviter tout risque, la dépose ou le remplacement des batteries est une opération exclusivement réservée au fabricant, à son service après-vente ou à une personne détentricice de qualifications similaires. Lors du recyclage, il convient d'attirer l'attention sur le fait que cet appareil renferme des batteries.

Recyclage de l'emballage



L'emballage est constitué de matériaux écologiques que vous pouvez recycler par le biais des services de recyclage locaux.

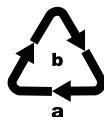

Recyclez l'emballage d'une manière respectueuse de l'environnement. Observez le marquage sur les différents matériaux d'emballage et triez-les séparément si nécessaire.

Les matériaux d'emballage sont repérés par des abréviations (a) et des numéros (b) qui ont la signification suivante :

1-7 : plastiques, 20-22 : papier et carton, 80-98 : matériaux composites.

Service après-vente

FR

Service France

Tel.: 0800 919270

E-Mail: kompennass@lidl.fr

BE

Service Belgique

Tel.: 0800 12089

E-Mail: kompennass@lidl.be

IAN 394516_2201

Importateur

Veillez tenir compte du fait que l'adresse suivante n'est pas une adresse de service après-vente. Veuillez d'abord contacter le service mentionné.

KOMPENASS HANDELS GMBH

BURGSTRASSE 21

44867 BOCHUM

ALLEMAGNE

www.kompennass.com

Commander des pièces de rechange

Sur Internet, vous pouvez commander confortablement des pièces détachées pour ce produit sur www.kompennass.com.



Scannez ce code QR avec votre smartphone ou tablette. Le code QR vous donne un accès direct à notre site web www.kompennass.com et vous pouvez visualiser et commander les pièces de rechange disponibles pour cet appareil.

REMARQUE

- ▶ Si vous rencontrez des problèmes avec la commande en ligne, vous pouvez vous adresser par téléphone ou par e-mail à notre Centre de service après-vente (voir le chapitre **Service après-vente**).
- ▶ Veuillez toujours indiquer à la commande la référence article (par ex. **123456_7890**), que vous trouverez sur la couverture de ce mode d'emploi.
- ▶ Veuillez noter qu'une commande en ligne de pièces de rechange n'est pas possible pour tous les pays de livraison.

Inhoud

Informatie bij deze beknopte gebruiksaanwijzing	32
Gebruik in overeenstemming met bestemming	32
Inhoud van het pakket	32
Apparaatbeschrijving	32
Technische gegevens	33
Veiligheidsvoorschriften	34
Vóór het eerste gebruik	37
Apparaat opladen	37
Montage/demontage	37
Steel monteren	37
Handgedeelte op de steel plaatsen/van de steel nemen	38
Bediening	38
Handgedeelte met steel gebruiken	38
2-in-1 spleet- en borstelopzetstuk gebruiken	39
Handgedeelte gebruiken	39
Afvoeren	39
Apparaat afvoeren	39
Verpakking afvoeren	39
Service	40
Importeur	40
Vervangingsonderdelen bestellen	40

Informatie bij deze beknpte gebruiksaanwijzing

Bij dit document gaat het om een verkorte gedrukte versie van de volledige gebruiksaanwijzing.



Door de QR-code te scannen gaat u rechtstreeks naar de website van Lidl Service (www.lidl-service.com). Daar kunt u het artikelnummer (IAN) 394516_2201 invoeren om de volledige gebruiksaanwijzing te openen en te downloaden.

⚠ WAARSCHUWING!

Neem de volledige gebruiksaanwijzing en de veiligheidsvoorschriften in acht om persoonlijke en materiële schade te voorkomen.

De beknpte gebruiksaanwijzing maakt deel uit van dit product. Lees alle bedienings- en veiligheidsvoorschriften voordat u het product in gebruik neemt. Bewaar de beknpte gebruiksaanwijzing zorgvuldig en geef alle documenten mee als u het product overdraagt aan een derde.

Gebruik in overeenstemming met bestemming

Dit apparaat dient uitsluitend voor het zuigen van droge oppervlakken resp. droge materialen. Dit apparaat is uitsluitend bestemd voor gebruik in privéhuishoudens. Het apparaat mag niet worden gebruikt voor het zuigen van mensen of dieren. Elk ander gebruik of elke wijziging van het apparaat geldt als niet in overeenstemming met de bestemming en brengt ernstig gevaar voor ongelukken met zich mee. De fabrikant aanvaardt geen aansprakelijkheid voor schade die wordt veroorzaakt door gebruik dat niet in overeenstemming is met de bestemming of door een verkeerde bediening. Het apparaat is niet bestemd voor bedrijfsmatig gebruik.

Inhoud van het pakket

- 2-in-1 accu-hand- en vloerstofzuiger
- 2-in-1 spleet- en borstelopzetstuk
- Steel
- Houder (met oplaadaansluiting)
- Netvoedingsadapter
- Beknpte gebruiksaanwijzing

OPMERKING

- ▶ Controleer of het pakket compleet is en of er geen sprake is van zichtbare schade.
- ▶ Neem contact op met de servicehelpdesk (zie het hoofdstuk **Service**) als het pakket niet compleet is, of als er sprake is van schade door gebrekkige verpakking of transport.

Apparaatbeschrijving

Afbeelding A:

- 1 Handgreep handgedeelte
- 2 Aan-/uitknop ①/indicatielampje voor opladen
- 3 Handgedeelte
- 4 Ontgrendelknop ▲ (vuilreservoir)
- 5 HEPA-filter
- 6 Grof filter
- 7 Vuilreservoir

Afbeelding B:

- 8 Aan-/uitknop ①
- 9 ECO-toets
- 10 Steel
- 11 Schroef (achter)
- 12 Ontgrendelknoppen
- 13 Bevestigingsuitsparing handgedeelte
- 14 Borstelrol
- 15 LED-verlichting

Afbeelding C:



- 16 2-in-1 spleet- en borstelopzetstuk
- 17 Netvoedingsadapter
- 18 Gelijkstroomstekker netvoedingsadapter
- 19 Houder (met oplaadaansluiting)
- 20 Oplaadaansluiting (onderkant)
- 21 Vak voor accessoires
- 22 Accessoirehouder

Technische gegevens

Zuigmond voor vloeren

Nominaal vermogen	5 W
Polariteit	





Handgedeelte

Ingangsspanning/ -stroom	30 V  (gelijkstroom) / 0,4 A
Nominaal vermogen	120 W
Polariteit	

Accu's

Capaciteit	2200 mAh
Accu's	25,2 V  (gelijkstroom) (7 x 3,6 V lithium-ion-accu)
Bedrijfstijd bij volle acculading (afhankelijk van ondergrond)	Stand 1 (normale modus): ca. 25 min. Stand 2 (ECO-modus): ca. 42 min.

Netvoedingsadapter

Fabrikant	KOMPERNASS H. GMBH BURGSTRASSE 21 44867 BOCHUM GERMANY Handelsregisternummer: HRB 4598
Model	SHSS 28 A1-1
Ingangsspanning	100-240 V ~ (wisselstroom)
Frequentie in- gangswisselstroom	50/60 Hz
Uitgangsspanning	30 V  (gelijkstroom)
Uitgangsstroom	0,4 A
Uitgangsvermogen	12 W
Gemiddelde efficiëntie tijdens gebruik	83,9 %
Efficiëntie bij geringe belasting (10%)	77,1 %
Opgenomen vermogen onbelast	0,08 W
Stroomopname	0,3 A
Polariteit	
Beschermings- klasse	II /  (dubbel geïsoleerd)
Efficiëntieklasse	6 

OPMERKING

- Om het product tussen 50 en 60 Hz te schakelen, is geen tussenkomst van de gebruiker vereist. Het product past zich zowel voor 50 Hz als voor 60 Hz aan.

Veiligheidsvoorschriften

GEVAAR! ELEKTRISCHE SCHOK!

- ▶ Gebruik de handstofzuiger nooit wanneer snoer, stekker of behuizing beschadigd is.
- ▶ Laat beschadigde stekkers of snoeren onmiddellijk vervangen door geautoriseerd vakkundig personeel, de klantenservice of vergelijkbaar gekwalificeerde personen, om risico's te vermijden.
- ▶ Laat reparaties alleen uitvoeren door een gespecialiseerd bedrijf. Open in geen geval zelf het apparaat. Ingrepen die niet zijn uitgevoerd door een gespecialiseerd bedrijf, kunnen letsel tot gevolg hebben.
- ▶ Controleer vóór het opladen van het apparaat of de in de technische gegevens van de netvoeding aangegeven spanning overeenkomt met de netspanning.
- ▶ Pak de netvoeding of het apparaat niet vast met natte of vochtige handen.
- ▶ Gebruik voor de netvoeding geen verlengsnoer, maar sluit de netvoeding rechtstreeks aan op een stopcontact.



Laad of gebruik dit apparaat niet in de openlucht.

WAARSCHUWING! LETSELGEVAAR!

- ▶ Verwissel geen accessoires als het apparaat in werking is.
- ▶ Gebruik de handstofzuiger niet voor het opzuigen van water of andere vloeistoffen.
- ▶ Gebruik de handstofzuiger niet voor het opzuigen van scherpe voorwerpen of glasscherven.
- ▶ Zuig nooit brandende lucifers, smeulende as of sigarettenpeuken op.

⚠ WAARSCHUWING! LETSELGEVAAR!

- ▶ Gebruik de handstofzuiger niet voor het opzuigen van chemische producten, steengruis, gips, cement of andere vergelijkbare deeltjes.
- ▶ Het apparaat is niet geschikt voor ontvlambare en explosieve stoffen of chemische en agressieve vloeistoffen.
- ▶ Berg het apparaat altijd op in een afgesloten ruimte. Berg, om ongelukken te voorkomen, het apparaat na gebruik op een droge plek op.
- ▶ Onder extreme omstandigheden kunnen de accucellen gaan lekken. Als accuvloeistof met de huid of de ogen in aanraking komt, dient de betreffende plek onmiddellijk met schoon water te worden uit- of afgespoeld. Raadpleeg een dokter.
- ▶ Dit apparaat mag worden gebruikt door kinderen vanaf 8 jaar en door personen met beperkte fysieke, zintuiglijke of geestelijke vermogens of gebrek aan ervaring of kennis, mits ze onder toezicht staan of over het veilige gebruik van het apparaat zijn geïnstrueerd en de daaruit voortkomende gevaren hebben begrepen. Kinderen mogen niet met het apparaat spelen. Kinderen mogen zonder toezicht geen reiniging en gebruikersonderhoud uitvoeren.
- ▶ Gebruik alleen door de fabrikant aanbevolen accessoires.
- ▶ De netvoedingsadapter mag niet voor andere doeleinden worden gebruikt.
- ▶ Pak altijd de stekker vast om het apparaat los te koppelen van de stroomvoorziening.
- ▶ Let er altijd op dat u de handstofzuiger niet naast verwarmingselementen, ovens of andere hete apparaten of oppervlakken neerzet.

⚠ WAARSCHUWING! LETSELGEVAAR!

- ▶ Zorg dat de ventilatiesleuven altijd vrij zijn. Een geblokkeerde lucht-circulatie kan oververhitting en beschadiging van het apparaat tot gevolg hebben.
- ▶ Wees vooral voorzichtig wanneer u de handstofzuiger op trappen gebruikt. Gevaar voor vallen!
- ▶ Dit product bevat oplaadbare accu's. Gooi het apparaat niet in het vuur en stel het niet bloot aan hoge temperaturen. Er bestaat explosiegevaar!
- ▶ Haal, voordat u de borstelrol reinigt, altijd het handgedeelte uit de steel, om onbedoeld starten van de borstelrol te voorkomen.

LET OP! MATERIËLE SCHADE!



- ▶ Het product bevat een lithium-ion-accu of deze is bij het product meegeleverd. Gooi accu's niet in het vuur en stel ze niet bloot aan hoge temperaturen. Er bestaat explosiegevaar!
- ▶ Gebruik de handstofzuiger niet zonder HEPA-filter.
- ▶ Gebruik de netvoeding niet voor een ander product en probeer niet om dit apparaat met een andere netvoeding op te laden. Gebruik alleen de netvoeding die bij het apparaat is meegeleverd.
- ▶ De accu in dit apparaat kan niet worden vervangen.
- ▶ Probeer nooit niet-oplaadbare batterijen op te laden!



Gebruik de netvoeding alleen binnenshuis.

Vóór het eerste gebruik

- Verwijder alle verpakkingsmateriaal en beschermingsstickers van het apparaat, met name de beschermingssticker op de contacten aan de achterkant van het handgedeelte ③.
- Steek de houder ⑱ op de standaard, zodat de houder ⑱ vastklikt.

OPMERKING

- ▶ Het apparaat wordt geleverd met ongeladen accu's. Voor het eerste gebruik van het apparaat moeten de accu's 5 tot 6 uur worden opgeladen.

Apparaat opladen

OPMERKING

- ▶ Controleer of het apparaat is uitgeschakeld voordat u met opladen begint.
- Om het apparaat op te laden sluit u de netvoeding ⑰ aan op een stopcontact. Steek de gelijkstroomstekker ⑲ in de oplaadaansluiting ⑳ aan de onderkant van de houder ⑱. Leid de kabel zodanig door de uitsparing aan de achterkant van de houder ⑱, dat de houder ⑱ niet op de kabel staat.
- Plaats de steel met het bevestigde handgedeelte ③ op de houder ⑱. Het indicatielampje voor opladen ② brandt rood. Als het apparaat is opgeladen, brandt het indicatielampje voor opladen ② blauw.
- Laad de accu's pas weer op als de zuigkracht van het apparaat merkbaar afneemt.

OPMERKING

- ▶ Bij bijna lege accu's begint het indicatielampje voor opladen ② blauw te knipperen. In deze toestand kan het apparaat nog 3 tot 5 minuten worden gebruikt.
- ▶ Als de accu's volledig leeg zijn, knippert het indicatielampje voor opladen ② vijf keer rood en wordt het apparaat uitgeschakeld.

Montage/demontage

Steel monteren

- 1) Draai de schroef ⑪ achter op de steel ⑩ met een schroevendraaier tegen de wijzers van de klok in los. Haal de schroef ⑪ uit de schroefopening op de steel ⑩.
- 2) Steek de steel ⑩ op de steelhouder van het apparaat. Schuif de steel ⑩ helemaal op de steelhouder, tot hij stevig op het apparaat vastzit. (afb. 1).

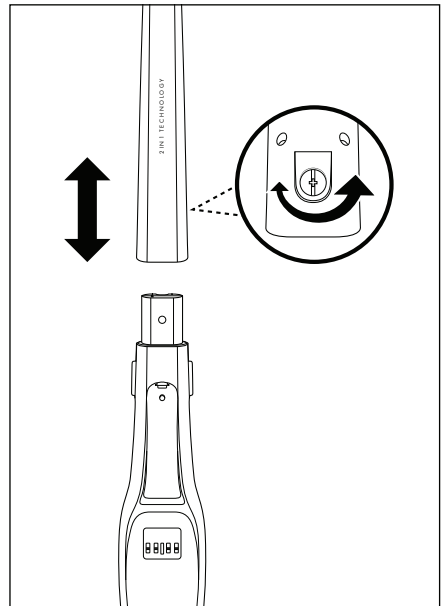

Afb. 1

- 3) Steek de schroef ⑪ weer in de schroefopening achter op de steel ⑩. Draai de schroef ⑪ met de wijzers van de klok mee vast met een schroevendraaier (afb. 1).

Handgedeelte op de steel plaatsen / van de steel nemen

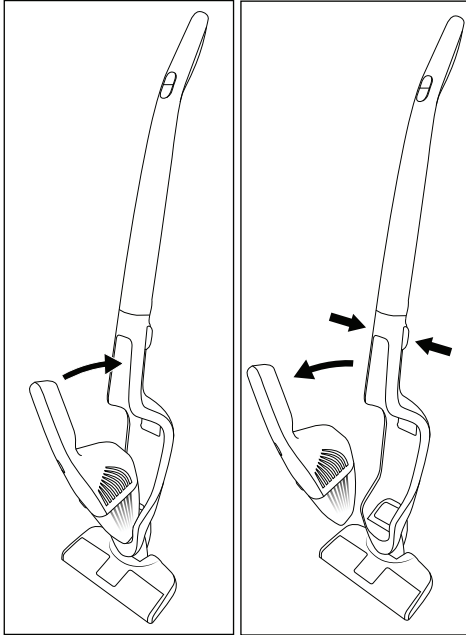

Afb. 2

Afb. 3

- 1) Om het handgedeelte **3** met de steel **10** te verbinden, schuift u het uiteinde van het handgedeelte **3** in de bevestigingsuitsparing voor het handgedeelte **13**.
- 2) Druk daarna de handgreep **1** van het handgedeelte **3** in de steel **10**, zodat het handgedeelte **3** vastklikt (afb. 2).
- 3) Om het handgedeelte **3** los te maken van de steel **10**, drukt u op de beide ontgrendelknoppen **12**.
- 4) Trek het handgedeelte **3** omhoog/naar voren uit de bevestigingsuitsparing voor het handgedeelte **13** (afb. 3).

Bediening

LET OP! MATERIËLE SCHADE!

- De zuigopening moet altijd vrij zijn en mag niet verstopt zijn. Verstoppingen leiden tot oververhitting en beschadiging van de motor.
- Zuig geen hoogpolig tapijt met de vloerzuigmond. De borstelrol **14** grijpt zich vast in het tapijt en blokkeert!

OPMERKING

- Zorg dat het HEPA-filter **5** en het grove filter **6** altijd zijn aangebracht voordat u het apparaat gebruikt.
- Zodra de zuigkracht merkbaar afneemt en het indicatielampje voor opladen **2** blauw knippert, sluit u het apparaat weer aan op de netvoeding **17**.

Handgedeelte met steel gebruiken

- 1) Plaats het handgedeelte **3** in de bevestigingsuitsparing voor het handgedeelte **13** zoals beschreven in het hoofdstuk **Montage/demontage**.
- 2) Zet het apparaat aan met de aan-/uitknop **1** **8**. Het indicatielampje voor opladen **2** brandt blauw, de LED-verlichting **15** op de vloerzuigmond gaat branden en de borstelrol **14** draait.

OPMERKING

- Druk op de ECO-toets **9** om de energiebesparende ECO-modus te activeren. Het apparaat zuigt nu met minder zuigkracht en heeft een langere werktijd. Druk nogmaals op de ECO-toets **9** om weer met volledige zuigkracht te werken.
- 3) Ga met de vloerzuigmond over de te zuigen plekken. Houd de steel **10** daarbij zo vast, dat de vloerzuigmond plat over de vloer glijdt.
 - 4) Druk op de aan-/uitknop **1** **8** wanneer u wilt stoppen met zuigen. De borstelrol **14** stopt, het indicatielampje voor opladen **2** en de LED-verlichting **15** doven.

2-in-1 spleet- en borstelopzetstuk gebruiken

OPMERKING

- Schakel het apparaat uit voordat u het 2-in-1 spleet- en borstelopzetstuk **16** bevestigt of afneemt.

Het 2-in-1 spleet- en borstelopzetstuk **16** van het apparaat heeft twee verschillende mondstukken voor verschillende toepassingsmogelijkheden. Kies het gewenste mondstuk:

Borstelzuigmond

Gebruik de borstelzuigmond voor het reinigen van zachte, kwetsbare oppervlakken.

Zuigmond voor spleten

Gebruik de zuigmond voor spleten voor het reinigen van smalle, moeilijk te bereiken plekjes.

- Steek het 2-in-1 spleet- en borstelopzetstuk **16** op het handgedeelte **3**.
- U kunt ook alleen de borstelzuigmond of alleen de zuigmond voor spleten op het handgedeelte **3** steken.
- Na gebruik haalt u het 2-in-1 spleet- en borstelopzetstuk **16** of de afzonderlijke zuigmond van het handgedeelte **3** af.

Handgedeelte gebruiken

- 1) Maak het handgedeelte **3** los van de bevestigingsuitsparing voor het handgedeelte **13** zoals beschreven in het hoofdstuk **Montage/demontage**.
- 2) Steek zo nodig het 2-in-1 spleet- en borstelopzetstuk **16** op het handgedeelte **3**. U kunt ook alleen de borstelzuigmond of alleen de zuigmond voor spleten op het handgedeelte **3** steken.
- 3) Druk op de aan-/uitknop **1** **2** op het handgedeelte **3** en zuig de gewenste plekken. Als het apparaat in werking is, brandt het indicatielampje voor opladen **2** blauw.
- 4) Als u wilt stoppen met zuigen, drukt u nogmaals op de aan-/uitknop **1** **2**. Het indicatielampje voor opladen **2** dooft.

Afvoeren

Apparaat afvoeren



Het pictogram met een doorgekruiste vuilnisbak geeft aan dat dit apparaat is onderworpen aan de Richtlijn 2012/19/EU. Deze richtlijn stelt dat u dit apparaat aan het einde van zijn levensduur niet met het normale huisvuil mag afvoeren, maar moet inleveren bij speciaal hiervoor bestemde inzamelpunten, milieuparken of afvalverwerkingsbedrijven. Dit afvoeren is voor u kosteloos. Spaar het milieu en voer producten op een voor het milieu verantwoorde manier af.



Informatie over mogelijkheden voor het afvoeren van het afgedankte product krijgt u bij uw gemeentereiniging.



Het product is recycleerbaar; er is een uitgebreide producentenverantwoordelijkheid op van toepassing en het afval wordt gescheiden ingezameld.

OPMERKING

- Dit apparaat bevat accu's die niet kunnen worden verwijderd. Het verwijderen of vervangen van de accu's mag alleen worden uitgevoerd door de fabrikant, de klantenservice van de fabrikant of een persoon met vergelijkbare kwalificaties, om risico's te voorkomen. Bij het afvoeren moet erop worden gewezen dat dit apparaat accu's bevat.

Verpakking afvoeren



De verpakking bestaat uit milieuvriendelijke materialen, die u via de plaatselijke recyclepunten kunt afvoeren.



Voer de verpakking af conform de milieuvorschriften. Let op de aanduiding op de verschillende verpakkingsmaterialen en voer ze zo nodig gescheiden af.

De verpakkingsmaterialen zijn voorzien van afkortingen (a) en cijfers (b) met de volgende betekenis:

1-7: kunststoffen, 20-22: papier en karton, 80-98: posietmaterialen.

Service

(NL) Service Nederland
Tel.: 0800 0249630
E-Mail: kompnass@lidl.nl

(BE) Service België
Tel.: 0800 12089
E-Mail: kompnass@lidl.be

IAN 394516_2201

Importeur

Let op: het volgende adres is geen serviceadres.
Neem eerst contact op met het opgegeven serviceadres.

KOMPERNASS HANDELS GMBH
BURGSTRASSE 21
44867 BOCHUM
DUITSLAND
www.kompnass.com

Vervangingsonderdelen bestellen

Vervangingsonderdelen voor dit product kunt u altijd gemakkelijk op internet nabestellen op www.kompnass.com.



Scan deze QR-code met uw smartphone of tablet. Met de QR-code gaat u rechtstreeks naar onze website (www.kompnass.com) en kunt u de voor dit apparaat beschikbare vervangingsonderdelen bekijken en bestellen.

OPMERKING

- ▶ Mocht u problemen ondervinden met de online bestelling, dan kunt u telefonisch of via e-mail contact opnemen met ons servicecenter (zie het hoofdstuk **Service**).
- ▶ Geef bij uw bestelling altijd het artikelnummer aan (bijv. **123456_7890**), dat te vinden is op de titelpagina van deze gebruiksaanwijzing.
- ▶ Houd er rekening mee dat online bestellen van vervangingsonderdelen niet in alle landen mogelijk is.

Obsah

Informace k tomuto stručnému návodu	42
Použití v souladu s určením	42
Rozsah dodávky.	42
Popis přístroje.	42
Technické údaje	43
Bezpečnostní pokyny.	44
Před prvním použitím.	47
Nabíjení přístroje	47
Montáž/demontáž	47
Montáž násady	47
Spojení ruční části s násadou/její uvolnění z násady	48
Obsluha	48
Použití ruční části s násadou.	48
Štěrbínový a kartáčový nástavec 2v1	49
Použití ruční části	49
Likvidace	49
Likvidace přístroje.	49
Likvidace obalu	49
Servis.	50
Dovozce.	50
Objednávání náhradních dílů	50

Informace k tomuto stručnému návodu

Tento dokument je zkrácený tiskový výstup úplného návodu k obsluze.



Načtením QR kódu se dostanete přímo na stránku servisu Lidl (www.lidl-service.com) a můžete zadáním čísla výrobku (IAN) 394516_2201 nahlédnout do návodu k obsluze a stáhnout si jej.

⚠ VÝSTRAHA!

Dodržujte úplný návod k obsluze a bezpečnostní pokyny, aby nedošlo ke zranění a věcným škodám. Stručný návod je součástí tohoto výrobku. Před použitím výrobku se seznamte se všemi provozními a bezpečnostními pokyny. Stručný návod dobře uschovejte a při předávání výrobku třetím osobám předejte spolu s ním i všechny podklady.

Použití v souladu s určením

Tento přístroj slouží výhradně k vysávání suchých ploch, resp. suchého materiálu. Tento přístroj je určen výhradně k použití v domácnostech pro soukromé účely. Přístroj se nesmí používat k účelu z lidí nebo zvířat odsávat nečistoty. Jakékoli jiné použití nebo modifikace přístroje jsou považovány za použití v rozporu s určením a představují závažné nebezpečí zranění. Výrobce neodpovídá za škody vzniklé použitím k jinému účelu nebo nesprávnou obsluhou. Přístroj není určen pro komerční použití.

Rozsah dodávky

- ruční a podlahový akumulátorový vysavač 2v1
- štěrbínový a kartáčový nástavec 2v1
- násada
- držák (s nabíjecí zdířkou)
- síťový adaptér
- stručný návod

UPOZORNĚNÍ

- ▶ Zkontrolujte, zda je dodávka kompletní a není viditelně poškozena.
- ▶ V případě neúplné dodávky nebo poškození vzniklého v důsledku vadného obalu nebo během přepravy kontaktujte servisní poradenskou linku (viz kapitola **Servis**).

Popis přístroje

Obrázek A:

- 1 rukojeť ruční části
- 2 vypínač ①/kontrolka nabíjení
- 3 ruční část
- 4 odjíšřovací tlačítko ▲ (prachová nádobka)
- 5 HEPA filtr
- 6 hrubý filtr
- 7 prachová nádobka

Obrázek B:

- 8 vypínač ①
- 9 tlačítko ECO
- 10 násada
- 11 šroub (zadní)
- 12 odjíšřovací tlačítka
- 13 prohlubeň pro ruční část
- 14 rotační kartáč
- 15 osvětlení LED

Obrázek C:

- 16 štěrbínový a kartáčový nástavec 2v1
- 17 síťový adaptér
- 18 dutý konektor síťového adaptéru
- 19 držák (s nabíjecí zdířkou)
- 20 nabíjecí zdířka (spodní strana)
- 21 přihrádka na příslušenství
- 22 držák příslušenství

Technické údaje

Podlahová hubice

Jmenovitý výkon	5 W
Polarita	

Ruční část

Vstupní napětí / vstupní proud	30 V --- (stejnoseměrný proud)/0,4 A
Jmenovitý výkon	120 W
Polarita	

Akumulátory

Kapacita	2200 mAh
Akumulátory	25,2 V --- (stejnoseměrný proud) (7 x 3,6 V lithium-iontový akumulátor)
Doba provozu při plném nabití akumulátoru (v závislosti na podlahové krytině)	Stupeň 1 (normální režim): cca 25 min Stupeň 2 (režim ECO): cca 42 min

Síťový adaptér

Výrobce	KOMPERNASS H. GMBH BURGSTRASSE 21 44867 BOCHUM NĚMECKO/GERMANY Číslo obchodního rejstříku: HRB 4598
Model	SHSS 28 A1-1
Vstupní napětí	100–240 V ~ (střídavý proud)
Vstupní frekvence střídavého proudu	50/60 Hz
Výstupní napětí	30 V --- (stejnoseměrný proud)
Výstupní proud	0,4 A
Výstupní výkon	12 W
Průměrná účinnost v provozu	83,9 %
Účinnost při nízkém zatížení (10 %)	77,1 %
Příkon při nulovém zatížení	0,08 W
Příkon proudu	0,3 A
Polarita	
Třída ochrany	II / (dvojitá izolace)
Třída účinnosti	6

UPOZORNĚNÍ

- K přepnutí výrobku mezi frekvencí 50 a 60 Hz není nutný žádný zásah uživatele. Výrobek se upraví pro 50 i 60 Hz.

Bezpečnostní pokyny

⚠ NEBEZPEČÍ! ÚRAZ ELEKTRICKÝM PROUDEM!

- ▶ Ruční vysavač nikdy nepoužívejte, je-li poškozen kabel, zástrčka nebo kryt přístroje.
- ▶ Poškozenou síťovou zástrčku nebo síťový kabel nechte okamžitě vyměnit autorizovaným odborným personálem, zákaznickým servisem nebo podobně kvalifikovanou osobou, aby se tak zabránilo nebezpečí.
- ▶ Opravy nechte provádět pouze odbornou firmou.
Za žádných okolností přístroj sami neotvírejte. Zásahy a opravy, které nebyly provedeny odbornou firmou, mohou vést ke zranění.
- ▶ Před nabitím přístroje se přesvědčte o tom, zda napětí uvedené v technických údajích síťového zdroje odpovídá napětí ve vaší síti.
- ▶ Nedotýkejte se napájecího adaptéru nebo přístroje mokřýma či vlhkýma rukama.
- ▶ Nepoužívejte síťový adaptér s prodlužovacím kabelem, zapojte adaptér přímo do zásuvky.



Nenabíjejte, resp. nepoužívejte tento přístroj venku.

⚠ VÝSTRAHA! NEBEZPEČÍ ZRANĚNÍ!

- ▶ Nevyměňujte díly příslušenství, když je přístroj v provozu.
- ▶ Nepoužívejte ruční vysavač k vysávání vody či jiných kapalin.
- ▶ Nepoužívejte ruční vysavač k vysávání ostrých předmětů nebo skleněných střepů.
- ▶ Nikdy nevysávejte hořící zápalky, žhavý popel nebo cigaretové nedopalky.

⚠ VÝSTRAHA! NEBEZPEČÍ ZRANĚNÍ!

- ▶ Nepoužívejte ruční vysavač k vysávání chemických produktů, kameného prachu, sádry, cementu nebo jiných podobných částic.
- ▶ Příklad není vhodný pro vysávání hořlavých a výbušných látek nebo chemických a agresivních kapalin.
- ▶ Příklad uchovávejte vždy v uzavřených místnostech. Abyste zabránili nehodám, uchovávejte přístroj po použití na suchém místě.
- ▶ Za extrémních podmínek mohou akumulátorové články vytéct. Při zasažení očí nebo pokožky kapalinou musí být zasažené místo ihned vypláchnuto, resp. opláchnuto čistou vodou. Vyhledejte lékaře.
- ▶ Děti ve věku od 8 let a osoby s omezenými fyzickými, smyslovými nebo mentálními schopnostmi či nedostatkem zkušeností a znalostí mohou používat tento přístroj, avšak pouze tehdy, pokud jsou pod dohledem nebo pokud byly poučeny o bezpečném používání přístroje a pokud porozuměly z toho vyplývajícím nebezpečím. Děti si nesmí s přístrojem hrát. Čištění a uživatelskou údržbu nesmí provádět děti bez dozoru.
- ▶ Používejte jen příslušenství doporučené výrobcem.
- ▶ Síťový zdroj se nesmí používat pro jiné účely.
- ▶ Pro odpojení přístroje od napájení, uchopte vždy zástrčku a vytáhněte ji ze zásuvky.
- ▶ Bezpodmínečně dbejte na to, abyste ruční vysavač neodstavili vedle topných těles, pečicích trub nebo jiných zahřátých spotřebičů či ploch.

⚠ VÝSTRAHA! NEBEZPEČÍ ZRANĚNÍ!

- ▶ Dbejte na to, aby větrací štěrby byly stále volné. Zablokovaný oběh vzduchu může vést k přehřátí a poškození přístroje.
- ▶ Postupujte velmi opatrně, používáte-li ruční vysavač na schodech. Nebezpečí pádu!
- ▶ Tento výrobek obsahuje dobíjecí akumulátory. Nevhazujte přístroj do ohně a nevystavujte jej vysokým teplotám. Hrozí nebezpečí výbuchu!
- ▶ Před čištěním rotačního kartáče vždy vyjměte ruční část z násady, aby se zabránilo nechtěnému spuštění rotačního kartáče.

POZOR! HMOTNÉ ŠKODY!



- ▶ Výrobek je vybaven lithium-iontovým akumulátorem, resp. je k výrobku přibalen. Neodhazujte akumulátory do ohně a nevystavujte je vysokým teplotám. Hrozí nebezpečí výbuchu!
- ▶ Nepoužívejte ruční vysavač bez nasazeného HEPA filtru.
- ▶ Nepoužívejte síťový adaptér pro jiný výrobek a nepokoušejte se nabíjet tento přístroj jiným síťovým adaptérem. Používejte pouze síťový adaptér dodaný s tímto přístrojem.
- ▶ Akumulátory v tomto přístroji nelze vyměnit.
- ▶ Nikdy se nepokoušejte nabíjet běžné baterie (akumulátory), které nelze dobíjet!



Síťový adaptér používejte pouze ve vnitřních prostorech.

Před prvním použitím

- Odstraňte všechny obalové materiály a ochranné nálepky z přístroje, zejména ochrannou nálepku na kontaktech na zadní straně ruční části ③.
- Zastrčte držák ⑫ do stojánku tak, aby držák ⑫ zaskočil.

UPOZORNĚNÍ

- ▶ Přístroj se dodává s nenabitými akumulátory. Před prvním použitím přístroje se baterie nejprve musí 5 až 6 hodin nabíjet.

Nabíjení přístroje

UPOZORNĚNÍ

- ▶ Před nabíjením se ujistěte, zda je přístroj vypnutý.
- K nabití přístroje zapojte síťový adaptér ⑮ do síťové zásuvky. Zastrčte dutý konektor ⑮ do nabíjecí zdičky ⑳ na spodní straně držáku ⑫. Ved'te kabel vybráním na spodní straně držáku ⑫ tak, aby držák ⑫ nestál na kabelu.
- Postavte násadu se vsazenou ruční částí ③ do držáku ⑫.
Kontrolka nabíjení ② svítí červeně. Jakmile je přístroj nabitý, svítí kontrolka ② modře.
- Akumulátory nabíjete až poté, když se znatelně sníží sací výkon přístroje.

UPOZORNĚNÍ

- ▶ Když jsou akumulátory vybité, kontrolka nabíjení ② začne blikat modře. V tomto stavu lze přístroj provozovat přibližně 3 až 5 dalších minut.
- ▶ Jsou-li akumulátory zcela vybité, kontrolka nabíjení ② pětkrát zabliká červeně a přístroj se vypne.

Montáž/demontáž

Montáž násady

- 1) Šroub ⑪ na zadní straně násady ⑩ povolte šroubovákem proti směru hodinových ručiček. Vytáhněte šroub ⑪ z otvoru pro šroub na násadě ⑩.
- 2) Nasad'te násadu ⑩ na držák násady na přístroji. Zasuňte násadu ⑩ až na doraz na držák násady, dokud nebude pevně usazena na přístroji. (Obr. 1)

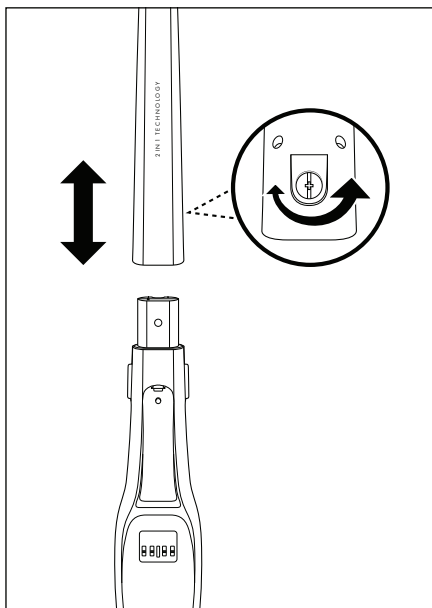

Obr. 1

- 3) Vložte šroub ⑪ zpět do otvoru pro šroub v zadní části násady ⑩. Šroub ⑪ utáhněte šroubovákem ve směru hodinových ručiček (obr. 1).

Spojení ruční části s násadou/její uvolnění z násady

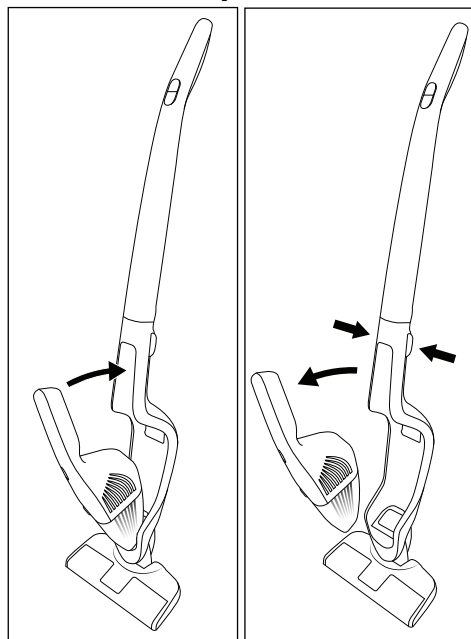

Obr. 2

Obr. 3

- 1) K vložení ruční části **3** do násady **10** zasuňte špičku ruční části **3** do vybrání v prohlubni pro ruční část **13**.
- 2) Poté zatlačte rukojeť **1** ruční části **3** do násady **10** tak, aby do ní ruční část **3** pevně zaskočila a pevně dosedala (obr. 2).
- 3) K vyjmutí ruční části **3** z násady **10** stiskněte odjišťovací tlačítka **12**.
- 4) Ruční část **3** vytáhněte směrem nahoru/dopředu z prohlubně pro ruční část **13** (obr. 3).

Obsluha

POZOR! HMTNÉ ŠKODY!

- Sací otvor musí být neustále volný a nesmí být ucpaný. Ucpání vedou k přehřátí a poškození motoru.
- Nevysávejte podlahovou hubicí koberce s vysokým vlasem. Rotační kartáč **14** se v koberci zachytí a zablokuje!

UPOZORNĚNÍ

- Dbejte na to, aby před použitím přístroje byl vždy nasazen HEPA filtr **5** a hrubý filtr **6**.
- Jakmile se citelně sníží sací výkon a kontrolka nabíjení **2** bliká modře, zapojte přístroj opět do síťového adaptéru **17**.

Použití ruční části s násadou

- 1) Vložte ruční část **3** do prohlubně pro ruční část **13** tak, jak je popsáno v kapitole **Montáž/demontáž**.
- 2) Zapněte přístroj vypínačem **1** **8**. Kontrolka nabíjení **2** svítí modře, osvětlení LED **15** na podlahové hubici se rozsvítí a rotační kartáč **14** se otáčí.

UPOZORNĚNÍ

- K přepnutí do úsporného režimu ECO stiskněte tlačítko ECO **9**. Přístroj nyní vysává se sníženým sacím výkonem při delší době chodu. Pro práci s opět plným sacím výkonem stiskněte opět tlačítko ECO **9**.
- 3) Přejíždějte podlahovou hubicí přes místa, která chcete vysát. Násadu **10** přitom držte tak, aby podlahová hubice rovně klouzala po podlaze.
 - 4) Pokud chcete vysávání ukončit, stiskněte vypínač **1** **8**. Rotační kartáč **14** se zastaví, kontrolka nabíjení **2** a osvětlení LED **15** zhasnou.

Štěrbínový a kartáčový nástavec 2v1

UPOZORNĚNÍ

- Před nasazením nebo sejmutím štěrbinového a kartáčového nástavce 2v1 **16** přístroj vypněte.

Štěrbínový a kartáčový nástavec 2v1 **16** přístroje je vybaven dvěma různými hubicemi pro různé oblasti použití. V závislosti na vašich požadavcích vyberte správnou hubici:

Kartáčová hubice

Kartáčovou hubici čistěte měkké a jemné povrchy.

Štěrbínová hubice

Štěrbínovou hubici použijte k čištění a vysávání úzkých, těžce dosažitelných míst.

- Nasadte štěrbinový a kartáčový nástavec 2v1 **16** na ruční část **3**.
- Případně můžete na ruční část **3** nasadit pouze kartáčovou hubici nebo jen štěrbinovou hubici.
- Po použití stáhněte štěrbinový a kartáčový nástavec 2v1 **16** nebo jednotlivou hubici z ruční části **3**.

Použití ruční části

- 1) Vyjměte ruční část **3** z prohlubně pro ruční část **16** tak, jak je popsáno v kapitole **Montáž/demontáž**.
- 2) V případě potřeby štěrbinový a kartáčový nástavec 2v1 **16** nasadte na ruční část **3**. Případně můžete na ruční část **3** nasadit pouze kartáčovou hubici nebo jen štěrbinovou hubici.
- 3) Stiskněte vypínač **1** **2** na ruční části **3** a vysajte požadovaná místa. Během provozu kontrolka nabíjení **2** svítí modře.
- 4) Pokud chcete vysávání ukončit, stiskněte opět vypínač **1** **2**. Kontrolka nabíjení **2** zhasne.
- 5)

Likvidace

Likvidace přístroje



Symbol přeškrtnuté pojízdné popelnice označuje, že tento přístroj podléhá směrnici č. 2012/19/EU. Tato směrnice uvádí, že tento přístroj se na konci doby svého použití nesmí likvidovat s běžným domovním odpadem, ale musí se odevzdat v určených sběrných místech či dvorech nebo podnicích oprávněných k nakládání s odpady. Tato likvidace je pro Vás zdarma. Chraňte životní prostředí a zajistěte odbornou likvidaci přístroje.



Informace o možnostech likvidace vysloužilého výrobku získáte na vašem obecním nebo městském úřadě.



Výrobek je recyklovatelný, podléhá rozšířené odpovědnosti výrobce a je shromažďován odděleně.

UPOZORNĚNÍ

- Tento přístroj obsahuje akumulátor, který nelze vymontovat. Demontáž nebo výměnu akumulátorů smí provádět pouze výrobce, jeho zákaznický servis nebo obdobně kvalifikovaná osoba, aby se tak zabránilo nebezpečím. Při likvidaci je třeba upozornit na to, že tento přístroj obsahuje akumulátory.

Likvidace obalu



Obal se skládá z ekologických materiálů, které lze zlikvidovat v komunálních sběrných dvorech.



Obal zlikvidujte ekologicky. Dbejte na označení na různých obalových materiálech a v případě potřeby tyto obaly rozřídte.

Obalové materiály jsou označeny zkratkami (a) a číslicemi (b) s následujícím významem: 1–7: plasty, 20–22: papír a lepenka, 80–98: kompozitní materiály.

Servis

CZ Servis Česko
Tel.: 800143873
E-Mail: kompernass@lidl.cz

IAN 394516_2201

Dovozce

Dbejte prosím na to, že následující adresa není adresou servisu. Kontaktujte nejprve uvedený servis.

KOMPERNASS HANDELS GMBH
BURGSTRASSE 21
44867 BOCHUM
NĚMECKO
www.kompernass.com

Objednávání náhradních dílů

Náhradní díly k tomuto výrobku si můžete dodatečně objednat vždy pohodlně na internetu na adrese www.kompernass.com.



Naskenujte tento QR kód pomocí chytrého telefonu nebo tabletu. Pomocí QR kódu se dostanete přímo na naši webovou stránku (www.kompernass.com) a můžete si pro tento přístroj prohlédnout a objednat dostupné náhradní díly.

UPOZORNĚNÍ

- ▶ Máte-li problémy s online objednávkou, můžete se telefonicky nebo e-mailem obrátit na naše servisní středisko (viz kapitola **Servis**).
- ▶ Při objednávání vždy prosím uvádějte číslo výrobku (např. **123456_7890**), které naleznete na titulním listu tohoto návodu k obsluze.
- ▶ Vezměte prosím na vědomí, že ne pro všechny země dodání je možné objednat náhradní díly online.

Spis treści

Informacje dotyczące skróconej instrukcji obsługi	52
Użytkowanie zgodne z przeznaczeniem	52
Zakres dostawy	52
Opis urządzenia	52
Dane techniczne	53
Wskazówki bezpieczeństwa	54
Przed pierwszym użyciem	57
Ładowanie urządzenia	57
Montaż/Demontaż	57
Montaż trzonka	57
Łączenie rękojeści z trzonkiem/odłączanie je od trzonka	58
Obsługa	58
Korzystanie z rękojeści z trzonkiem	58
Korzystanie z nasadki szczelinowo-szczotkowej 2-w-1	59
Używanie rękojeści	59
Utylizacja	59
Utylizacja urządzenia	59
Utylizacja opakowania	59
Serwis	60
Importer	60
Zamawianie części zamiennych	60

Informacje dotyczące skróconej instrukcji obsługi

Niniejszy dokument stanowi skróconą wersję drukowaną kompletnej instrukcji obsługi.



Zeskanowanie kodu QR przeniesie Cię bezpośrednio na stronę serwisu Lidl (www.lidl-service.com) i po wpisaniu numeru artykułu (IAN) 394516_2201 możesz wyświetlić i pobrać kompletną instrukcję obsługi.

⚠ OSTRZEŻENIE!

Przeznaczaj kompletnej instrukcji obsługi i wskazówek bezpieczeństwa, aby uniknąć obrażeń ciała i szkód materialnych.

Skrócona instrukcja obsługi jest częścią składową tego produktu. Przed rozpoczęciem użytkowania produktu należy zapoznać się ze wszystkimi wskazówkami dotyczącymi obsługi i bezpieczeństwa. Zachowaj tę skróconą instrukcję obsługi, a w przypadku przekazania urządzenia osobie trzeciej dołącz do niego również całą dokumentację.

Użytkowanie zgodne z przeznaczeniem

Niniejsze urządzenie służy wyłącznie do odkurzania suchych powierzchni lub suchego pyłu. Urządzenie przeznaczone jest wyłącznie do stosowania w gospodarstwie domowym. Urządzenia nie wolno używać do odkurzania ludzi i zwierząt. Jakikolwiek inne użycie lub modyfikacje urządzenia traktowane są jako niezgodne z przeznaczeniem i niosą za sobą poważne niebezpieczeństwo wypadku. Producent urządzenia nie ponosi odpowiedzialności za szkody spowodowane użytkowaniem w sposób niezgodny z jego przeznaczeniem lub nieprawidłową obsługą urządzenia. Urządzenie nie jest przeznaczone do użytku profesjonalnego.

Zakres dostawy

- Akumulatorowy odkurzacz ręczny i podłogowy 2-w-1
- Nasadka szczelinowo-szczotkowa 2-w-1
- Trzonek
- Uchwyt (z gniazdem ładowania)
- Zasilacz sieciowy
- Skrócona instrukcja obsługi

WSKAZÓWKA

- ▶ Urządzenie należy sprawdzić pod kątem kompletności dostawy i występowania widocznych uszkodzeń.
- ▶ W przypadku niekompletnej dostawy bądź wystąpienia uszkodzeń wskutek wadliwego opakowania lub transportu należy skontaktować się z infolinią serwisową (patrz rozdział **Serwis**).

Opis urządzenia

Rysunek A:

- 1 Uchwyt rękojeści
- 2 Włacznik/wyłącznik ①/kontrolka ładowania
- 3 Rękojeść
- 4 Przycisk odblokowujący ▲ (pojemnik na zanieczyszczenia)
- 5 Filtr HEPA
- 6 Filtr wstępny
- 7 Pojemnik na zanieczyszczenia

Rysunek B:

- 8 Włacznik/wyłącznik ①
- 9 Przycisk ECO
- 10 Trzonek
- 11 Śruba (z tyłu)
- 12 Przyciski odblokowujące
- 13 Zagłębienie na rękojeść
- 14 Watek szczotkowy
- 15 Oświetlenie LED

Rysunek C:

- 16 Nasadka szczelinowo-szczotkowa 2-w-1
- 17 Zasilacz sieciowy
- 18 Zasilacz sieciowy z wtykiem rurkowym
- 19 Uchwyt (z gniazdem ładowania)
- 20 Gniazdo ładowania (spód)
- 21 Schowek na akcesoria
- 22 Uchwyt akcesoriów

Dane techniczne

Dysza podłogowa

Moc znamionowa	5 W
Biegunowość	



Rękojeść

Napięcie wejściowe / prąd wejściowy	30 V \equiv (prąd stały) / 0,4 A
Moc znamionowa	120 W
Biegunowość	

Akumulatory

Pojemność	2200 mAh
Akumulatory	25,2 V \equiv (prąd stały) (7 x akumulator litowo-jonowy 3,6 V)
Czas pracy przy pełnym naładowaniu (zależnie od nawierzchni)	Stopień 1, (tryb zwykły): ok. 25 min. Stopień 2 (tryb ECO): ok. 42 min

Zasilacz sieciowy

Producent	KOMPERNASS H. GMBH BURGSTRASSE 21 44867 BOCHUM NIEMCY Numer rejestru handlowego: HRB 4598
Model	SHSS 28 A1-1
Napięcie wejściowe	100-240 V ~ (prąd przemienny)
Wejściowa częstotliwość prądu przemiennego	50/60 Hz
Napięcie wyjściowe	30 V \equiv (prąd stały)
Prąd wyjściowy	0,4 A
Moc wyjściowa	12 W
Średnia wydajność podczas pracy	83,9 %
Wydajność przy niskim obciążeniu (10%)	77,1 %
Pobór mocy bez obciążenia	0,08 W
Pobór prądu	0,3 A
Biegunowość	
Klasa ochronności	II /  (podwójna izolacja)
Klasa efektywności	6 

WSKAZÓWKA

- Przełączanie produktu pomiędzy 50 a 60 Hz nie wymaga żadnych działań ze strony użytkownika. Produkt przystosowuje się zarówno do częstotliwości 50 Hz, jak i 60 Hz.

Wskazówki bezpieczeństwa

⚠ NIEBEZPIECZEŃSTWO! PORAŻENIE PRĄDEM ELEKTRYCZNYM!

- ▶ Nigdy nie używaj odkurzacza ręcznego, jeśli został uszkodzony przewód, wtyk lub obudowa.
- ▶ By uniknąć zagrożeń, zlecaj wymianę uszkodzonych wtyków sieciowych lub kabli zasilających wyłącznie autoryzowanemu specjalście, do serwisu lub innej podobnie wykwalifikowanej osobie.
- ▶ W razie potrzeby zleć naprawę specjalistycznemu warsztatowi. Nigdy nie wolno samemu otwierać obudowy. Wszelkie ingerencje dokonywane poza specjalistycznym warsztatem mogą być przyczyną obrażeń.
- ▶ Przed rozpoczęciem ładowania urządzenia upewnij się, czy napięcie sieciowe jest zgodne z napięciem podanym w danych technicznych zasilacza sieciowego.
- ▶ Nie chwytaj zasilacza sieciowego ani urządzenia wilgotnymi ani mokrymi rękami.
- ▶ Nie używaj zasilacza sieciowego przyłączonego do przedłużacza, lecz przyłączaj go bezpośrednio do gniazda zasilania.



Nie ładuj ani nie korzystaj z urządzenia na otwartej przestrzeni.

⚠ OSTRZEŻENIE! NIEBEZPIECZEŃSTWO OBRAŻEŃ!

- ▶ Nie wymieniaj akcesoriów w czasie pracy urządzenia.
- ▶ Nie używaj odkurzacza ręcznego do odciągania wody ani innych cieczy.
- ▶ Nie używaj odkurzacza ręcznego do wciągania ostrych przedmiotów lub odłamków szkła.
- ▶ Nie wciągaj nigdy do urządzenia palących się zapalek, tłętego się popiołu ani niedopałków papierosów.

⚠ OSTRZEŻENIE! NIEBEZPIECZEŃSTWO OBRAŻEŃ!

- ▶ Nie używaj odkurzacza ręcznego do wciągania substancji chemicznych, pyłu kamiennego, gipsu, cementu lub podobnych cząsteczek.
- ▶ To urządzenie nie nadaje się do wciągania łatwopalnych i wybuchowych substancji, ani chemicznych i żrących płynów.
- ▶ Urządzenie przechowuj zawsze w zamkniętych pomieszczeniach. By uniknąć wypadków, po użyciu urządzenie schowaj w bezpiecznym i suchym miejscu.
- ▶ W skrajnych warunkach może dojść do wycieku z ogniw akumulatorów. W przypadku kontaktu cieczy ze skórą lub oczami, dane miejsce należy niezwłocznie przemyć lub spłukać czystą wodą. Zgłosić się do lekarza.
- ▶ To urządzenie może być używane przez dzieci od 8. roku życia oraz przez osoby o zmniejszonych zdolnościach fizycznych, sensorycznych lub umysłowych bądź osoby nieposiadające odpowiedniego doświadczenia i/lub wiedzy, wyłącznie pod nadzorem lub po przeszkoleniu w zakresie bezpiecznego użytkowania urządzenia oraz potencjalnych zagrożeń. Dzieciom nie wolno bawić się urządzeniem. Dzieciom bez opieki osób dorosłych nie wolno czyścić ani konserwować urządzenia.
- ▶ Stosuj wyłącznie akcesoria zalecane przez producenta urządzenia.
- ▶ Nie używaj zasilacza sieciowego do innych celów.
- ▶ Aby odłączyć urządzenie od zasilania, chwytaj zawsze za wtyk.
- ▶ Pamiętaj koniecznie, aby nie odstawiać odkurzacza ręcznego w pobliżu grzejników, pieców lub innych nagranych powierzchni.

⚠ OSTRZEŻENIE! NIEBEZPIECZEŃSTWO OBRAŻEŃ!

- ▶ Zawsze zwracaj uwagę na to, aby otwory wentylacyjne nigdy nie były przysłonięte. Zablokowany obieg powietrza może być przyczyną przegrzania i uszkodzenia urządzenia.
- ▶ Zachowaj szczególną ostrożność przy używaniu odkurzacza ręcznego na schodach. Niebezpieczeństwo upadku!
- ▶ Ten produkt wyposażono w akumulatory z możliwością wielokrotnego ładowania. Nie wrzucaj urządzenia do ognia, ani nie narażaj go na wysokie temperatury. Niebezpieczeństwo eksplozji!
- ▶ Przed rozpoczęciem czyszczenia wałka szczotkowego wyjmij zawsze rękojęść z trzonka, aby zapobiec przypadkowemu uruchomieniu wałka.

UWAGA! SZKODY MATERIALNE!



- ▶ Produkt jest wyposażony w akumulator litowo-jonowy lub jest on dołączony do produktu. Nie wrzucaj akumulatorów do ognia, ani nie narażaj na działanie wysokich temperatur. Niebezpieczeństwo eksplozji!
- ▶ Nie używaj odkurzacza ręcznego bez włożonego filtra HEPA.
- ▶ Nie używaj zasilacza sieciowego do innego produktu i nie próbuj ładować urządzenia za pomocą innego zasilacza sieciowego. Używaj wyłącznie dołączonego do urządzenia zasilacza sieciowego.
- ▶ W tym urządzeniu nie ma możliwości wymiany akumulatorów.
- ▶ Nigdy nie próbuj ładować zwykłych baterii jednorazowego użytku!



Używaj zasilacza sieciowego wyłącznie w pomieszczeniach zamkniętych.

Przed pierwszym użyciem

- Usuń wszystkie materiały opakowaniowe i naklejki ochronne z urządzenia, w szczególności naklejkę ochronną na stykach z tyłu rękojeści ③.
- Załóż uchwyt ⑱ na stojak w taki sposób, aby uchwyt ⑱ się zatrzasnął.

WSKAZÓWKA

- ▶ Urządzenie jest dostarczone z nienaładowanymi akumulatorami. Przed pierwszym użyciem urządzenia należy ładować akumulatory przez 5 do 6 godzin.

Ładowanie urządzenia

WSKAZÓWKA

- ▶ Przed rozpoczęciem ładowania upewnij się, czy urządzenie jest wyłączone.
- Aby naładować urządzenie, podłącz zasilacz sieciowy ⑰ do gniazda zasilania. Włóż wtyk rurkowy ⑱ do gniazda ładowania ⑳ na spodzie uchwytu ⑱. Poprowadź kabel przez wycięcie z tyłu uchwytu ⑱, aby uchwyt ⑱ nie stał na kablu.
- Umieść trzonek z założoną rękojeścią ③ na uchwycie ⑱. Kontrolka ładowania ② świeci się na czerwono. Po naładowaniu urządzenia kontrolka ładowania ② zaświeci się na niebiesko.
- Ładuj akumulatory dopiero wtedy, gdy moc zasysania urządzenia wyraźnie spada.

WSKAZÓWKA

- ▶ W przypadku niskiego naładowania akumulatorów kontrolka ładowania ② zaczyna migać na niebiesko. W tym stanie z urządzenia można korzystać jeszcze przez około 3-5 minut.
- ▶ Po całkowitym rozładowaniu akumulatorów kontrolka ładowania ② zamiga pięć razy na czerwono i urządzenie wyłącza się.

Montaż/Demontaż

Montaż trzonka

- 1) Odkręć śrubę ⑪ z tyłu na trzonku ⑩ śrubokrętem, obracając go w lewo. Wyciągnij śrubę ⑪ z otworu śruby na trzonku ⑩.
- 2) Załóż trzonek ⑩ na uchwyt trzonka znajdujący się na urządzeniu. Wsuń trzonek ⑩ całkowicie na uchwyt trzonka, aż mocno będzie osadzony na urządzeniu. (Rys. 1).

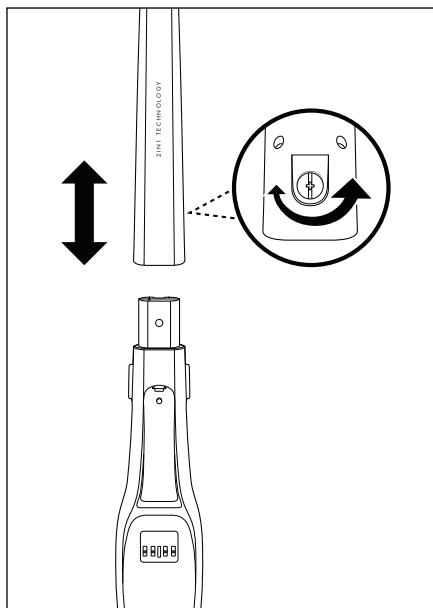

Rys. 1

- 3) Włóż śrubę ⑪ ponownie w otwór śruby z tyłu na trzonku ⑩. Dokręć śrubę ⑪ śrubokrętem, obracając ją w prawo (rys. 1).

Łączenie rękojści z trzonkiem/odłączanie jej od trzonka

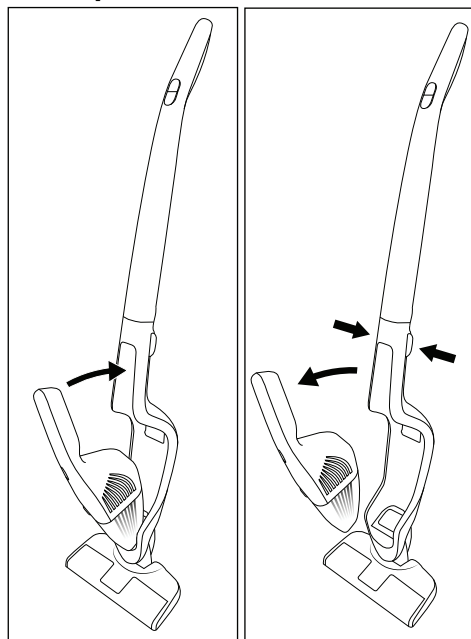

Rys. 2

Rys. 3

- 1) W celu połączenia rękojści **3** z trzonkiem **10**, wsuń koniec rękojści **3** w wycięcie w zagłębieniu na rękojeść **13**.
- 2) Następnie wciśnij uchwyt **1** rękojści **3** w trzonek **10** tak, aby rękojeść **3** zablokowała się w trzonku (rys.2).
- 3) Aby wyjąć rękojeść **3** z trzonka **10**, naciśnij oba przyciski odblokowujące **12**.
- 4) Wysuń rękojeść **3** do góry/do przodu z zagłębienia na rękojeść **13** (rys.3).

Obsługa

UWAGA! SZKODY MATERIALNE!

- ▶ Otwór ssący musi być zawsze drożny. Zatkanie otworu prowadzi do przegrzania silnika i jego uszkodzenia.
- ▶ Przy pomocy dyszy podłogowej nie należy odkurzać dywanów o długim włosiu. Wątek szczotkowy **14** może się zaplątać i zablokować w dywanie!

WSKAZÓWKA

- ▶ Przed włączeniem urządzenia pamiętaj, aby filtr HEPA **5** oraz filtr wstępny **6** były zawsze założone.
- ▶ Gdy moc ssania wyraźnie się obniży, a kontrolka ładowania **2** będzie migać na niebiesko, ponownie podłącz urządzenie do zasilacza sieciowego **17**.

Korzystanie z rękojści z trzonkiem

- 1) Umieść rękojeść **3** w zagłębieniu na rękojeść **13** w sposób opisany w rozdziale **Montaż/Demontaż**.
- 2) Włącz urządzenie z pomocą włącznika/wyłącznika **1** **8**. Kontrolka ładowania **2** świeci się na niebiesko, oświetlenie LED **15** na dyszy podłogowej zapala się, a watek szczotkowy **14** się obraca.

WSKAZÓWKA

- ▶ Naciśnij przycisk ECO **9**, aby przejść do trybu energooszczędnego ECO. Urządzenie odkurza ze zmniejszoną mocą ssania przy dłuższym czasie pracy. Naciśnij przycisk ECO **9** ponownie, aby znowu pracować z pełną mocą ssania.
- 3) Przesuwaj dyszę podłogową po odkurzanych miejscach. Trzymaj przy tym trzonek **10** w taki sposób, aby dysza podłogowa przesuwiała się płasko po podłodze.
 - 4) Naciśnij włącznik / wyłącznik **1** **8**, gdy chcesz zakończyć odkurzanie. Watek szczotkowy **14** zatrzymuje się, kontrolka ładowania **2** i oświetlenie LED **15** gasną.

Korzystanie z nasadki szczelinowo-szczotkowej 2-w-1

WSKAZÓWKA

- ▶ Wyłącz urządzenie, zanim nie założysz lub zdejmiesz nasadki szczelinowo-szczotkowej 2-w-1 **16**.

Nasadka szczelinowo-szczotkowa 2-w-1 **16** urządzenia posiada dwie różne dysze dla różnych obszarów zastosowania. Wybierz odpowiednią dyszę w zależności od potrzeb:

Dysza szczotkowa

Dyszę szczotkową używaj do czyszczenia miękkich, delikatnych powierzchni.

Dysza szczelinowa

Dyszę szczelinową używaj do czyszczenia ciasnych, trudno dostępnych miejsc.

- Załóż nasadkę szczelinowo-szczotkową 2-w-1 **16** na rękojęść **3**.
- Alternatywnie można na rękojęść **3** założyć tylko dyszę szczotkową lub tylko dyszę szczelinową.
- Po użyciu zdejmij nasadkę szczelinowo-szczotkową 2-w-1 **16** lub dyszę pojedynczą z rękojęści **3**.

Używanie rękojęści

- 1) Wyjmij rękojęść **3** z zagłębienia na rękojęść **16** w sposób opisany w rozdziale **Montaż/Demontaż**.
- 2) W razie potrzeby załóż nasadkę szczelinowo-szczotkową 2-w-1 **16** na rękojęść **3**. Alternatywnie można na rękojęść **3** założyć tylko dyszę szczotkową lub tylko dyszę szczelinową.
- 3) Naciśnij włącznik/wyłącznik **1** **2** na rękojęści **3** i odkurz żądane miejsca. Kontrolka ładowania **2** świeci w czasie pracy na niebiesko.
- 4) Jeśli chcesz zakończyć odkurzanie, ponownie naciśnij włącznik/wyłącznik **1** **2**. Kontrolka ładowania **2** zgaśnie.

Utylizacja

Utylizacja urządzenia



Widoczny obok symbol przekreślonego pojemnika na śmieci na kółkach oznacza, że urządzenie to podlega postanowieniom dyrektywy 2012/19/EU. Zgodnie z dyrektywą

po zakończeniu okresu eksploatacji zużytego urządzenia nie wolno wyrzucać do zwykłych odpadów domowych, lecz należy je oddać do wyspecjalizowanego punktu zbiórki odpadów, zakładu recyklingu lub zakładu utylizacji odpadów. Utylizacja jest dla użytkownika bezpłatna. Chroń środowisko i usuwaj odpady w prawidłowy sposób.



Informacje na temat możliwości utylizacji wysłużonego urządzenia można uzyskać w urzędzie gminy lub miasta.



Produkt można poddać recyklingowi, podlega rozszerzonej odpowiedzialności producenta i jest zbierany w ramach systemu segregacji odpadów.

WSKAZÓWKA

- ▶ To urządzenie zawiera akumulatory, których nie można wymontować. W celu uniknięcia zagrożeń, demontaż lub wymiana akumulatora może być przeprowadzana wyłącznie przez producenta, jego serwis lub osobę o podobnych kwalifikacjach. W przypadku oddawania urządzenia do utylizacji należy zwrócić uwagę, że ten produkt zawiera akumulatory.

Utylizacja opakowania



Opakowanie urządzenia wykonane jest z materiałów przyjaznych dla środowiska naturalnego, które można oddać w lokalnych punktach zbiórki.



Opakowania należy utylizować w sposób przyjazny dla środowiska. Przestrzegać oznaczeń na różnych materiałach opakowaniowych i w razie potrzeby zutylizować je zgodnie z zasadami segregacji odpadów. Materiały opakowaniowe są oznaczone skrótami (a) i cyframi (b) w następujący sposób: 1-7: tworzywa sztuczne, 20-22: papier i tektura, 80-98: kompozyty.

Serwis

PL Serwis Polska
Tel.: 22 397 4996
E-Mail: kompennass@lidl.pl

IAN 394516_2201

Importer

Pamiętaj, że poniższy adres nie jest adresem serwisu. Skontaktuj się najpierw z odpowiednim punktem serwisowym.

KOMPENASS HANDELS GMBH
BURGSTRASSE 21
44867 BOCHUM
NIEMCY
www.kompennass.com

Zamawianie części zamiennych

Części zamienne dla tego produktu można zamawiać przez cały czas w Internecie na stronie www.kompennass.com.



Zeskanuj ten kod QR za pomocą swojego smartfону lub tabletu.

Za pomocą tego kodu QR możesz przejść bezpośrednio do naszej strony internetowej (www.kompennass.com) i przeglądać oraz zamawiać dostępne części zamienne dla tego urządzenia.

WSKAZÓWKA

- ▶ W przypadku problemów z zamówieniem online można skontaktować się z naszym centrum serwisowym telefonicznie lub mailowo (patrz rozdział **Serwis**).
- ▶ Składając zamówienie prosimy zawsze podawać numer artykułu (np. **123456_7890**), który znajduje się na stronie tytułowej niniejszej instrukcji obsługi.
- ▶ Należy pamiętać, że nie dla wszystkich krajów dostawy jest możliwe zamówienie części zamiennych przez Internet.

Obsah

Informácie o tomto krátkom návode	62
Používanie v súlade s určením	62
Rozsah dodávky	62
Opis prístroja	62
Technické údaje	63
Bezpečnostné pokyny	64
Pred prvým použitím	67
Nabíjanie prístroja	67
Montáž/demontáž	67
Montáž tyčovej rukoväte	67
Spojenie ručného dielu s tyčovou rukoväťou/uvolnenie z rukoväte	68
Obsluha	68
Použitie ručného dielu s tyčovou rukoväťou	68
Použitie 2v1 nadstavca na škáry a kefového nadstavca	69
Použitie ručného dielu	69
Likvidácia	69
Likvidácia prístroja	69
Likvidácia obalu	69
Servis	70
Dovozca	70
Objednávanie náhradných dielov	70

Informácie o tomto krátkom návode

Pri tomto dokumente ide o skrátené tlačové vydanie kompletneho návodu na obsluhu.



Naskenovaním QR-kódu sa dostanete priamo na servisnú stránku Lidl (www.lidl-service.com) a po zadaní čísla výrobku (IAN) 394516_2201 si môžete prezrieť a stiahnuť kompletný návod na obsluhu.

⚠ VÝSTRAHA!

Zohľadnite kompletný návod na obsluhu a bezpečnostné upozornenia, aby ste sa vyhlí poškodeniam zdravia osôb a vecným škodám.

Krátky návod je súčasťou tohto výrobku. Pred použitím výrobku sa oboznámte so všetkými pokynmi k obsluhu a bezpečnostnými pokynmi. Uchovajte si dobre krátky návod a pri postúpení výrobku tretej osobe odovzdajte spolu s ním všetky podklady.

Používanie v súlade s určením

Tento prístroj slúži výlučne na vysávanie suchých povrchov, resp. na suché vysávanie. Tento prístroj je určený výlučne na používanie v súkromných domácnostiach. Prístroj sa nesmie používať na vysávanie ľudí a zvierat. Akýkoľvek iný spôsob používania alebo zmeny prístroja sa považujú za používanie v rozpore s určením a prinášajú vážne nebezpečenstvá úrazu. Výrobca neručí za škody, ktoré sú spôsobené používaním v rozpore s určením alebo nesprávnou obsluhou. Prístroj nie je určený na komerčné používanie.

Rozsah dodávky

- 2v1 Akumulátorový ručný a podlahový vysávač
- 2v1 Nadstavec na škáry a kefový nadstavec
- Tyčová rukoväť
- Držiak (s nabíjacou zásuvkou)
- Sieťový adaptér
- Krátky návod

UPOZORNENIE

- ▶ Skontrolujte kompletnosť dodávky a viditeľné poškodenia.
- ▶ V prípade nekompletnej dodávky alebo poškodení spôsobených nedostatočným balením alebo prepravou sa obráťte na zákaznícku linku servisu (pozri kapitolu **Servis**).

Opis prístroja

Obrázok A:

- 1 Rukoväť ručného dielu
- 2 Spínač ZAP/VYP ①/Kontrolka nabíjania
- 3 Ručný diel
- 4 Odblokovacie tlačidlo ▲ (nádoba na nečistoty)
- 5 Filter HEPA
- 6 Hrubý filter
- 7 Nádoba na nečistoty

Obrázok B:

- 8 Spínač ZAP/VYP ①
- 9 Tlačidlo ECO
- 10 Tyčová rukoväť
- 11 Skrutka (vzadu)
- 12 Uvoľňovacie tlačidlá
- 13 Priehlbina pre ručný diel
- 14 Rotačná kefa
- 15 LED osvetlenie

Obrázok C:

- 16 2v1 Nadstavec na škáry a kefový nadstavec
- 17 Sieťový adaptér
- 18 Nástrčkový konektor sieťového adaptéra
- 19 Držiak (s nabíjacou zásuvkou)
- 20 Nabíjacia zásuvka (spodná strana)
- 21 Priehradka na príslušenstvo
- 22 Držiak príslušenstva

Technické údaje

Podlahová hubica

Menovitý výkon	5 W
Polarita	



Ručný diel

Vstupné napätie/ vstupný prúd	30 V --- (jednosmerný prúd)/0,4 A
Menovitý výkon	120 W
Polarita	

Akumulátory

Kapacita	2200 mAh
Akumulátory	25,2 V --- (jednosmerný prúd) (7 x 3,6 V lítiovo-iónový akumulátor)
Prevádzková doba pri plnom nabití akumulátora (v závislosti od podlahovej krytiny)	Stupeň 1, normálny režim: cca 25 min. Stupeň 2 (ECO režim): cca 42 min.

Sieťový adaptér

Výrobca	KOMPERNASS H. GMBH BURGSTRASSE 21 44867 BOCHUM GERMANY/NEMECKO Obchodné registračné číslo: HRB 4598
Model	SHSS 28 A1-1
Vstupné napätie	100-240 V ~ (striedavý prúd)
Frekvencia vstupného striedavého prúdu	50/60 Hz
Výstupné napätie	30 V --- (jednosmerný prúd)
Výstupný prúd	0,4 A
Výstupný výkon	12 W
Priemerná účinnosť v prevádzke	83,9 %
Účinnosť pri nízkom zaťažení (10 %)	77,1 %
Príkon pri nulovom zaťažení	0,08 W
Spotreba prúdu	0,3 A
Polarita	
Trieda ochrany	II/  (dvojitá izolácia)
Trieda účinnosti	6 

UPOZORNENIE

- Používateľ nemusí prepínať výrobok na 50 alebo 60 Hz. Výrobok sa prispôsobí ako na 50 Hz, tak aj na 60 Hz.

Bezpečnostné pokyny

⚠ NEBEZPEČENSTVO! ZÁSAH ELEKTRICKÝM PRÚDOM!

- ▶ Nikdy nepoužívajte ručný vysávač, ak je poškodený kábel, zástrčka alebo kryt.
- ▶ Poškodenú sieťovú zástrčku alebo sieťový kábel dajte ihneď vymeniť autorizovaným odborným personálom, v zákazníckom servise alebo podobne kvalifikovanou osobou, aby ste predišli ohrozeniam.
- ▶ Opravy nechajte vykonať len v špecializovanej opravovni. V žiadnom prípade nerozoberajte prístroj sami. Zásahy, ktoré nevykoná odborný podnik, môžu spôsobiť poranenia.
- ▶ Pred nabíjaním prístroja sa presvedčte, či napätie uvedené v technických údajoch sieťového adaptéra zodpovedá vyznačenému sieťovému napätiu.
- ▶ Nedotýkajte sa sieťového adaptéra alebo prístroja mokrými alebo vlhkými rukami.
- ▶ Nepoužívajte sieťový adaptér s predlžovacím káblom, ale zastrčte sieťový adaptér priamo do zásuvky.



Nenabíjajte, ani nepoužívajte tento prístroj vonku.

⚠ VÝSTRAHA! NEBEZPEČENSTVO PORANENIA!

- ▶ Nevymieňajte žiadne diely príslušenstva, keď je prístroj v prevádzke.
- ▶ Nepoužívajte ručný vysávač na vysávanie vody alebo iných tekutín.
- ▶ Nepoužívajte ručný vysávač na vysávanie ostrých predmetov alebo sklenených črepín.
- ▶ Nikdy nevysávajte horiace zápalky, tlejúci popol alebo cigaretové ohorky.

⚠ VÝSTRAHA! NEBEZPEČENSTVO PORANENIA!

- ▶ Nepoužívajte ručný vysávač na vysávanie chemických látok, kameného prachu, sadry, cementu alebo iných podobných látok.
- ▶ Prístroj nie je vhodný na vysávanie horľavých a výbušných látok ani chemických alebo agresívnych tekutín.
- ▶ Prístroj vždy skladujte v uzavretých priestoroch. Aby sa zabránilo úrazom, prístroj po použití uschovajte na suchom mieste.
- ▶ Pri extrémnych podmienkach môže dochádzať k úniku elektrolytu z akumulátorových článkov. Pri kontakte tekutiny s pokožkou alebo pri vniknutí do očí je potrebné postihnuté miesto okamžite opláchnuť, príp. vypláchnuť čistou vodou. Vyhľadajte lekára.
- ▶ Tento prístroj môžu používať deti staršie ako 8 rokov, ako aj osoby so zníženými fyzickými, zmyslovými alebo mentálnymi schopnosťami alebo nedostatkom skúseností a vedomostí, ak sú pod dohľadom alebo ak boli o bezpečnom používaní prístroja poučené a pochopili z toho vyplývajúce nebezpečenstvá. Deti sa s prístrojom nesmú hrať. Deti nesmú vykonávať čistenie a používateľskú údržbu bez dohľadu.
- ▶ Používajte iba príslušenstvo, ktoré odporúča výrobca.
- ▶ Sieťový adaptér sa nesmie používať na iné účely.
- ▶ Ak chcete prístroj odpojiť od napájania elektrickým prúdom, tak vždy uchopte sieťovú zástrčku.
- ▶ Bezpodmienečne dbajte na to, aby ste neukladali ručný vysávač vedľa ohrievacích telies, sporákov alebo iných zohriatych prístrojov alebo plôch.

⚠ VÝSTRAHA! NEBEZPEČENSTVO PORANENIA!

- ▶ Dbajte vždy na to, aby vetracie otvory zostali voľné. Blokována cirkulácia vzduchu môže viesť k prehriatiu a poškodeniu prístroja.
- ▶ Buďte obzvlášť opatrní, keď používate ručný vysávač na schodoch. Nebezpečenstvo pádu!
- ▶ Tento výrobok obsahuje nabíjateľné akumulátory. Prístroj nehádzte do ohňa a nevystavujte ho vysokým teplotám. Hrozí nebezpečenstvo výbuchu!
- ▶ Pred čistením rotačnej kefy vždy vyberte ručný diel z tyčovej rukoväti, aby ste zabránili náhodnému spusteniu rotačnej kefy.

POZOR! VECNÉ ŠKODY!



- ▶ Výrobok je vybavený lítiovo-iónovým akumulátorom, resp. je priložený k výrobku. Akumulátory nehádzte do ohňa a nevystavujte ich vysokým teplotám. Hrozí nebezpečenstvo výbuchu!
- ▶ Nepoužívajte ručný vysávač bez nasadeného HEPA filtra.
- ▶ Sieťový adaptér nepoužívajte pre iný výrobok a neskúšajte nabíjať tento prístroj pomocou iného sieťového adaptéra. Používajte iba sieťový adaptér, ktorý bol dodaný spolu s týmto prístrojom.
- ▶ Akumulátory v tomto prístroji sa nemôžu vymieňať.
- ▶ Nikdy nenabíjajte batérie, ktoré nie sú opätovne nabíjateľné!



Sieťový adaptér používajte len vo vnútorných priestoroch.

Pred prvým použitím

- Odstráňte všetky obalové materiály a ochranné nálepky z prístroja, zvlášť ochrannú nálepku na kontaktoch na zadnej strane ručného dielu ③.
- Nasadíte držiak ⑱ na stojan tak, aby držiak ⑱ zaskočil.

UPOZORNENIE

- ▶ Prístroj sa dodáva s nenabitými akumulátormi. Pred prvým použitím prístroja sa akumulátory musia nechať nabíť 5 až 6 hodín.

Nabíjanie prístroja

UPOZORNENIE

- ▶ Pred začiatkom nabíjania sa uistite, či je prístroj vypnutý.
- Na nabitie prístroja zastrčíte sieťový adaptér ⑰ do sieťovej zásuvky. Zastrčíte nástrčkový konektor ⑱ do nabíjacej zásuvky ⑳ na spodnej strane držiaka ⑱. Kábel vedte cez výrez na zadnej strane držiaka ⑱ tak, aby držiak ⑱ nestál na kábli.
- Postavte tyčovú rukoväť s nasadeným ručným dielom ③ na držiak ⑱. Kontrolka nabíjania ② svieti na červeno. Keď je prístroj nabitý, kontrolka ② svieti na modro.
- Akumulátory znova nabíte až vtedy, keď sací výkon prístroja citeľne poklesne.

UPOZORNENIE

- ▶ Pri slabých akumulátoroch začne kontrolka nabíjania ② blikať na modro. V tomto stave sa môže prístroj prevádzkovať ďalšie 3 až 5 minút.
- ▶ Ak sú akumulátory úplne vybité, zabliká kontrolka nabíjania ② päťkrát na červeno a prístroj sa vypne.

Montáž/demontáž

Montáž tyčovej rukoväte

- 1) Uvoľnite skrutku ⑪ vzadu na tyčovej rukoväti ⑩ pomocou skrutkovača proti smeru hodinových ručičiek. Uťahnite skrutku ⑪ zo skrutkovacieho otvoru na tyčovej rukoväti ⑩.
- 2) Tyčovú rukoväť ⑩ nasuňte na držiak tyčovej rukoväte na prístroji. Tyčovú rukoväť ⑩ nasuňte celkom na držiak tyčovej rukoväte, až bude pevne sedieť na prístroji. (Obr. 1).

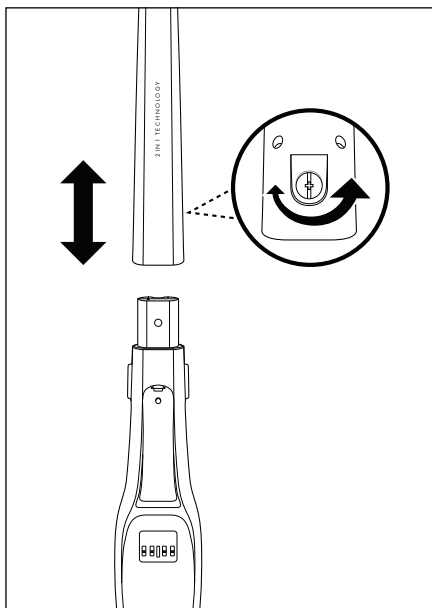

Obr. 1

- 3) Zastrčíte skrutku ⑪ znova do skrutkovacieho otvoru vzadu na tyčovej rukoväti ⑩. Skrutku ⑪ pevne utiahnite pomocou skrutkovača v smere hodinových ručičiek (obr. 1).

Spojenie ručného dielu s tyčovou rukoväťou/uvolnenie z rukoväte

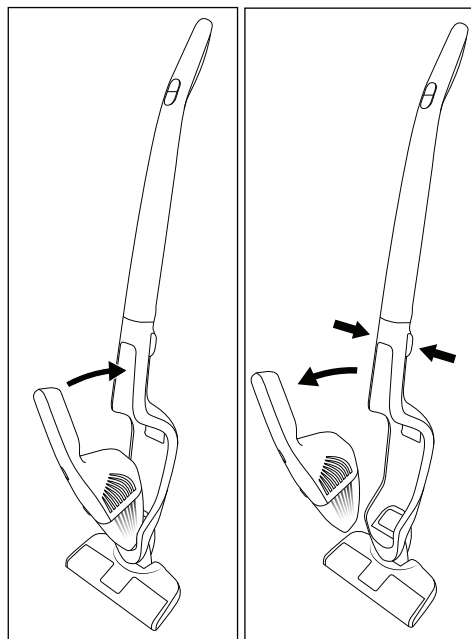

Obr. 2

Obr. 3

- 1) Aby ste spojili ručný diel **3** s tyčovou rukoväťou **10**, zasunite hrot ručného dielu **3** do výrezu v priehlbine pre ručný diel **13**.
- 2) Potom zatlačte rukoväť **1** ručného dielu **3** do tyčovej rukoväte **10** tak, aby ručný diel **3** zapadol a pevne držal (obr. 2).
- 3) Na uvoľnenie ručného dielu **3** z tyčovej rukoväte **10** stlačte obidve uvoľňovacie tlačidlá **12**.
- 4) Vytiahnite ručný diel **3** smerom hore/dopredu z priehlbiny pre ručný diel **13** (obr. 3).

Obsluha

POZORI! VEČNÉ ŠKODY!

- Sací otvor musí byť vždy voľný a nesmie byť upchatý. Upchatia vedú k prehriatiu a poškodeniu motora.
- Podlahovou hubicou nevysávajúte koberce s vysokým vlasom. Rotačná kefa **14** sa zapletie do koberca a zablokuje!

UPOZORNENIE

- Dbajte na to, aby bol HEPA filter **5** a hrubý filter **6** vložený vždy pred používaním prístroja.
- Len čo sací výkon výrazne klesne a kontrolka nabíjania **2** bliká namodro, pripojte prístroj znovu na sieťový adaptér **17**.

Použitie ručného dielu s tyčovou rukoväťou

- 1) Ručný diel **3** nasadíte do priehlbiny pre ručný diel **13** podľa opisu v kapitole **Montáž/demontáž**.
- 2) Prístroj zapnete spínačom ZAP/VYP **1** **8**. Kontrolka nabíjania **2** svieti namodro, LED osvetlenie **15** na podlahovej hubici sa rozsvieti a rotačná kefa **14** sa otáča.

UPOZORNENIE

- Stlačte tlačidlo ECO **9**, aby ste sa dostali do režimu úspory energie ECO. Prístroj teraz vysáva so zníženou sacou silou pri dlhšej dobe prevádzky.

Stlačte tlačidlo ECO **9** znova, aby ste pracovali s plnou sacou silou.

- 3) Podlahovou hubicou prechádzajte cez miesta, ktoré chcete vysávať. Tyčovou rukoväť **10** pritom držte tak, aby podlahová hubica klzala po podlahe rovno.
- 4) Ak chcete ukončiť vysávanie, stlačte spínač ZAP/VYP **1** **8**. Rotačná kefa **14** sa zastaví, kontrolka nabíjania **2** s LED osvetlením **15** zhasnú.

Použitie 2v1 nadstavca na škáry a kefového nadstavca

UPOZORNENIE

- Pred nasadením alebo odobratím 2v1 nadstavca na škáry a kefového nadstavca **16** vypnite prístroj.

2v1 nadstavec na škáry a kefový nadstavec **16** disponuje dvoma rozličnými dýzami na rôzne oblasti použitia. Podľa potreby si zvolíte vhodnú hubicu:

Hubica s kefou

Hubicu s kefou využijete na čistenie mäkkých, citlivých povrchov.

Štrbinová hubica

Štrbinovú hubicu využijete na čistenie úzkych, ťažko dostupných miest.

- Nasuňte 2v1 nadstavec na škáry a kefový nadstavec **16** na ručný diel **3**.
- Alternatívne môžete nasunúť iba hubicu s kefou alebo iba štrbinovú hubicu na ručný diel **3**.
- Po použití vytiahnite 2v1 nadstavec na škáry a kefový nadstavec **16** alebo jednotlivú hubicu z ručného dielu **3**.

Použitie ručného dielu

- 1) Ručný diel **3** uvoľníte z priehlbiny pre ručný diel **13** podľa opisu v kapitole **Montáž/demontáž**.
- 2) V prípade potreby nasuňte 2v1 nadstavec na škáry a kefový nadstavec **16** na ručný diel **3**. Alternatívne môžete nasunúť iba hubicu s kefou alebo iba štrbinovú hubicu na ručný diel **3**.
- 3) Stlačte spínač ZAP/VYP **1** **2** na ručnom diele **3** a vysajte požadované miesta. Kontrolka nabíjania **2** počas prevádzky svieti na modro.
- 4) Na ukončenie vysávania stlačte ešte raz spínač ZAP/VYP **1** **2**. Kontrolka nabíjania **2** zhasne.

Likvidácia

Likvidácia prístroja



Symbol preškrtnutej nádoby na odpad na kolieskach upozorňuje, že tento prístroj podlieha smernici č. 2012/19/EU. Smernica stanovuje, že tento prístroj nesiete po uplynutí doby používania likvidovať s bežným odpadom z domácnosti, ale musíte ho odovzdať na špeciálne zriadených zberných miestach zabezpečujúcich likvidáciu, zberných dvoch alebo v prevádzkach na likvidáciu odpadov. Likvidácia je pre vás bezplatná. Chráňte životné prostredie a likvidujte odborne.



Informácie o možnostiach likvidácie výrobku, ktorý doslúžil, získate od svojej obecnej alebo mestskej samosprávy.



Produkt je recyklovateľný, podlieha rozšírenej zodpovednosti výrobcu a zbiera sa oddelene.

UPOZORNENIE

- Tento prístroj obsahuje akumulátory, ktoré sa nemôžu demontovať. Demontáž alebo výmenu akumulátorov smie vykonať iba výrobca, jeho zákaznícky servis alebo podobne kvalifikovaná osoba, aby sa zabránilo nebezpečenstvám. Pri likvidácii sa musí upozorniť na to, že tento prístroj obsahuje akumulátory.

Likvidácia obalu



Obal sa skladá z ekologických materiálov, ktoré môžete zlikvidovať v miestnych recyklačných strediskách.



Obal zlikvidujte ekologicky. Dbajte na označenie na rôznych obalových materiáloch a triedte ich osobitne. Obalové materiály sú označené skratkami (a) a číslicami (b) s nasledujúcim významom:

1 - 7: plasty, 20 - 22: papier a lepenka, 80 - 98: kompozitné materiály.

Servis

SK Servis Slovensko
Tel. 0850 232001
E-Mail: kompernass@lidl.sk

IAN 394516_2201

Dovozca

Majte na pamäti, že nižšie uvedená adresa nie je adresou servisného strediska. Najprv kontaktujte uvedené servisné stredisko.

KOMPERNASS HANDELS GMBH
BURGSTRASSE 21
44867 BOCHUM
NEMECKO
www.kompernass.com

Objednávanie náhradných dielov

Náhradné diely pre tento výrobok si môžete trvalo pohodlne doobjednať na internete na stránke **www.kompernass.com**.



Naskenujte si tento QR kód pomocou smartfónu alebo tabletu. Pomocou QR kódu sa dostanete priamo na našu webovú stránku **www.kompernass.com** a môžete si prezrieť a objednať náhradné diely dostupné pre tento prístroj.

UPOZORNENIE

- ▶ Ak by ste mali problémy s online objednávkou, môžete sa obrátiť telefonicky alebo e-mailom na naše servisné centrum (pozri kapitolu **Servis**).
- ▶ Pri objednávke vždy uveďte číslo výrobku (napr. **123456_7890**), ktoré môžete nájsť na titulnej strane tohto návodu na obsluhu.
- ▶ Zohľadnite, prosím, že online objednávanie náhradných dielov nie je možné pre všetky krajiny.

Índice

Información sobre esta guía breve	72
Uso previsto	72
Volumen de suministro	72
Descripción del aparato	72
Características técnicas	73
Indicaciones de seguridad	74
Antes del primer uso	77
Carga del aparato	77
Montaje/desmontaje	77
Montaje de la columna	77
Montaje/desmontaje de la pieza manual en la columna de la aspiradora	78
Manejo	78
Uso de la pieza manual con la columna de la aspiradora	78
Uso de la boquilla para juntas y boquilla con cepillo 2 en 1	79
Uso de la pieza manual	79
Desecho	79
Desecho del aparato	79
Desecho del embalaje	80
Asistencia técnica	80
Importador	80
Pedido de recambios	80

Información sobre esta guía breve

Este documento es una versión impresa abreviada de las instrucciones de uso completas.



Si escanea el código QR, accederá directamente a la página del Servicio Lidl (www.lidl-service.com) y podrá consultar y descargar el manual completo de instrucciones de uso mediante la introducción del número de artículo (IAN) 394516_2201.

⚠ ¡ADVERTENCIA!

Observe las instrucciones de uso completas y las indicaciones de seguridad para evitar lesiones personales y daños materiales.

La guía breve forma parte del producto. Antes de usar el producto, familiarícese con todas las indicaciones de manejo y de seguridad. Guarde bien la guía breve y entregue todos los documentos cuando transfiera el producto a terceros.

Uso previsto

Este aparato está diseñado exclusivamente para la aspiración de superficies y materiales secos, así como para su uso doméstico privado. Este aparato no debe utilizarse para aspirar sobre personas o animales. La utilización del aparato para otros fines o su modificación se consideran contrarias al uso previsto y aumentan considerablemente el riesgo de accidentes. El fabricante no asume responsabilidad alguna por los daños derivados de una utilización contraria al uso previsto o por un manejo inadecuado. Este aparato no está previsto para su uso comercial o industrial.

Volumen de suministro

- Aspirador escoba y de mano 2 en 1 recargable
- Boquilla para juntas y boquilla con cepillo 2 en 1
- Columna
- Soporte (con conexión de carga)
- Fuente de alimentación
- Guía breve

INDICACIÓN

- ▶ Compruebe la integridad del suministro y si hay daños visibles.
- ▶ Si el suministro está incompleto o se observan daños debidos a un embalaje deficiente o al transporte, póngase en contacto con la línea directa de asistencia (consulte el capítulo **Asistencia técnica**).

Descripción del aparato

Figura A:

- 1 Mango de la pieza manual
- 2 Interruptor de encendido/apagado ①/
piloto de control de carga
- 3 Pieza manual
- 4 Botón de desencastre ▲ (depósito de suciedad)
- 5 Filtro HEPA
- 6 Filtro grueso
- 7 Depósito de suciedad

Figura B:

- 8 Interruptor de encendido/apagado ①
- 9 Botón ECO
- 10 Columna
- 11 Tornillo (posterior)
- 12 Botones de desencastre
- 13 Alojamiento para la pieza manual
- 14 Rodillo de cepillos
- 15 Iluminación led

Figura C:

- 16 Boquilla para juntas y boquilla con cepillo 2 en 1
- 17 Fuente de alimentación
- 18 Conector de la fuente de alimentación
- 19 Soporte (con conexión de carga)
- 20 Conexión de carga (parte inferior)
- 21 Compartimento para accesorios
- 22 Soporte para accesorios

Características técnicas

Boquilla para suelos

Potencia nominal	5 W
Polaridad	

Pieza manual

Tensión/corriente de entrada	30 V --- (corriente continua)/0,4 A
Potencia nominal	120 W
Polaridad	

Batería

Capacidad	2200 mAh
Batería	25,2 V --- (corriente continua) (7 pilas de iones de litio de 3,6 V)
Duración del funcionamiento con la batería totalmente cargada (según el tipo de suelo)	Nivel 1 (modo normal): aprox. 25 min Nivel 2 (modo ECO): aprox. 42 min

Fuente de alimentación

Fabricante	KOMPERNASS H. GMBH BURGSTRASSE 21 44867 BOCHUM ALEMANIA Número de registro mercantil: HRB 4598
Modelo	SHSS 28 A1-1
Tensión de entrada	100-240 V ~ (corriente alterna)
Frecuencia de la corriente alterna de entrada	50/60 Hz
Tensión de salida	30 V --- (corriente continua)
Corriente de salida	0,4 A
Potencia de salida	12 W
Eficiencia media en activo	83,9 %
Eficiencia con carga baja (10 %)	77,1 %
Consumo de potencia sin carga	0,08 W
Consumo de corriente	0,3 A
Polaridad	
Clase de aislamiento	II/ (aislamiento doble)
Clase de eficiencia	6

INDICACIÓN

- El usuario no tiene que hacer nada para cambiar el ajuste del producto entre 50 y 60 Hz. El producto se adapta tanto a 50 Hz como a 60 Hz.

Indicaciones de seguridad

¡PELIGRO! ¡DESCARGA ELÉCTRICA!

- ▶ No utilice el aspirador de mano si el cable, el enchufe o la carcasa están dañados.
- ▶ Encargue la sustitución inmediata del enchufe o del cable de red dañado al personal especializado autorizado, al servicio de asistencia técnica o a una persona con una cualificación similar para evitar riesgos.
- ▶ Encargue las reparaciones exclusivamente a un taller especializado. No abra nunca el aparato. Existe riesgo de lesiones si se realizan alteraciones en el aparato por cuenta propia.
- ▶ Antes de cargar el aparato, asegúrese de que la tensión indicada en las características técnicas de la fuente de alimentación se corresponda con la tensión de la red.
- ▶ No toque la fuente de alimentación ni el aparato con las manos mojadas o húmedas.
- ▶ No utilice un cable alargador para conectar la fuente de alimentación, sino conéctela directamente a una toma eléctrica.



No cargue ni utilice este aparato al aire libre.

¡ADVERTENCIA! ¡PELIGRO DE LESIONES!

- ▶ No cambie ningún accesorio mientras el aparato esté en funcionamiento.
- ▶ No utilice el aspirador de mano para aspirar agua u otros líquidos.
- ▶ No utilice el aspirador de mano para aspirar objetos afilados o fragmentos de vidrio.
- ▶ No aspire nunca cerillas ardiendo, colillas ni cenizas candentes.

⚠ ¡ADVERTENCIA! ¡PELIGRO DE LESIONES!

- ▶ No utilice el aspirador de mano para aspirar productos químicos, polvo de piedra, yeso, cemento u otras partículas similares.
- ▶ El aparato no es apto para su uso con sustancias inflamables y explosivas ni para líquidos químicos y agresivos.
- ▶ Guarde siempre el aparato en estancias cerradas. Para evitar accidentes, guarde el aparato en un lugar seco después de su uso.
- ▶ En circunstancias extremas, pueden producirse fugas en las celdas de la batería. Si el líquido entra en contacto con la piel o los ojos, limpie o enjuague inmediatamente la zona afectada con agua limpia y busque asistencia médica.
- ▶ Este aparato puede ser utilizado por niños a partir de 8 años y por personas cuyas facultades físicas, sensoriales o mentales sean reducidas o carezcan de los conocimientos y de la experiencia necesarios siempre que sean vigilados o hayan sido instruidos correctamente sobre el uso seguro del aparato y hayan comprendido los peligros que entraña. Los niños no deben jugar con el aparato. Los niños no deben realizar las tareas de limpieza y mantenimiento del aparato sin supervisión.
- ▶ Utilice exclusivamente accesorios recomendados por el fabricante.
- ▶ La fuente de alimentación no debe utilizarse para otros fines.
- ▶ Desconecte siempre el aparato de la toma eléctrica asiéndolo por el propio enchufe.
- ▶ Evite colocar el aspirador de mano junto a radiadores, hornos o cualquier otro aparato o superficie que se caliente.

⚠ ¡ADVERTENCIA! ¡PELIGRO DE LESIONES!

- ▶ Procure que las ranuras de ventilación estén siempre libres. Si el circuito de aire está bloqueado, puede provocarse un sobrecalentamiento y daños en el aparato.
- ▶ Tenga especial cuidado al utilizar el aspirador de mano sobre una escalera. ¡Peligro de caídas!
- ▶ Este producto contiene una batería recargable. No arroje el aparato al fuego ni lo exponga a temperaturas elevadas. ¡Existe peligro de explosión!
- ▶ Antes de limpiar el rodillo de cepillos, extraiga siempre la pieza manual de la columna de la aspiradora para evitar la activación accidental del rodillo de cepillos.

¡ATENCIÓN! ¡DAÑOS MATERIALES!



- ▶ El producto cuenta con una batería de iones de litio instalada en el equipo o embalada con él. No arroje la batería al fuego ni la exponga a temperaturas elevadas. ¡Existe peligro de explosión!
- ▶ No utilice el aspirador de mano sin el filtro HEPA montado.
- ▶ No utilice la fuente de alimentación para otro producto ni intente cargar este aparato con otra fuente de alimentación. Utilice exclusivamente la fuente de alimentación suministrada con este aparato.
- ▶ La batería de este aparato no puede cambiarse.
- ▶ No intente recargar nunca pilas que no sean recargables.



Utilice la fuente de alimentación exclusivamente en estancias interiores.

Antes del primer uso

- Retire todos los materiales de embalaje y los adhesivos protectores del aparato, especialmente los adhesivos protectores de los contactos de la parte trasera de la pieza manual ③.
- Coloque el soporte ⑱ sobre la base de forma que el soporte ⑱ quede encastrado.

INDICACIÓN

- ▶ El aparato se suministra con la batería descargada. Antes de usar el aparato por primera vez, debe cargarse la batería durante 5-6 horas.

Carga del aparato

INDICACIÓN

- ▶ Asegúrese de que el aparato esté apagado antes de comenzar con la carga.
- Para cargar el aparato, conecte la fuente de alimentación ⑰ a una toma eléctrica y conecte el conector ⑮ en la conexión de carga ⑳ de la parte inferior del soporte ⑱. Introduzca el cable a través del alojamiento de la parte trasera del soporte ⑱ para que el soporte ⑱ no aplaste el cable.
- Coloque la columna de la aspiradora con la pieza manual ③ insertada en el soporte ⑱. Tras esto, el piloto de control de carga ② se ilumina en rojo. Una vez recargado el aparato, el piloto de control de carga ② se ilumina en azul.
- Vuelva a cargar la batería cuando aprecie que la potencia de aspiración del aparato sea más débil.

INDICACIÓN

- ▶ Si la batería tiene poca carga, el piloto de control de carga ② comienza a parpadear en azul. En este estado, el aparato puede funcionar unos 3-5 minutos más.
- ▶ Si la batería está totalmente descargada, el piloto de control de carga ② parpadea cinco veces en rojo y el aparato se apaga.

Montaje/desmontaje

Montaje de la columna

- 1) Desatornille el tornillo ① de la parte posterior de la columna ⑩ con un destornillador en sentido antihorario. Retire el tornillo ① del orificio de la columna ⑩.
- 2) Coloque la columna ⑩ sobre el soporte de la columna del aparato. Desplace la columna ⑩ totalmente por el soporte de la columna hasta que quede bien fijada en el aparato (fig. 1).

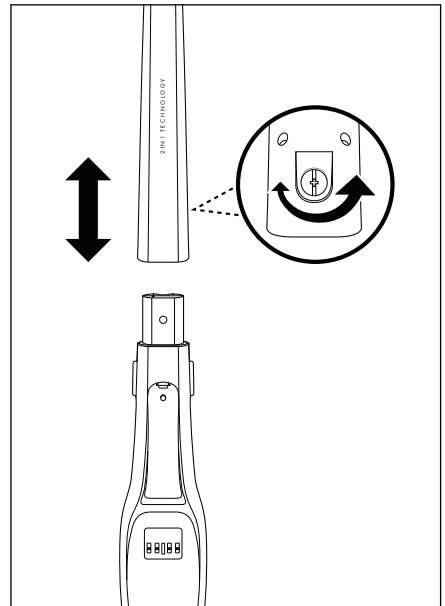

Fig. 1

- 3) Vuelva a colocar el tornillo ① en el orificio de la columna ⑩. Apriete bien el tornillo ① con un destornillador en sentido horario (fig. 1).

Montaje/desmontaje de la pieza manual en la columna de la aspiradora

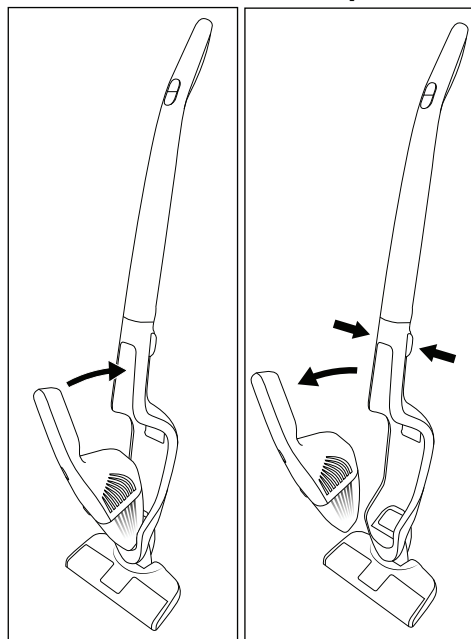

Fig. 2

Fig. 3

- 1) Para montar la pieza manual **3** en la columna **10**, introduzca la punta de la pieza manual **3** en el alojamiento para la pieza manual **13**.
- 2) Tras esto, presione el mango **1** de la pieza manual **3** contra la columna **10** de la aspiradora de forma que la pieza manual **3** quede encastrada y fija (fig. 2).
- 3) Para extraer la pieza manual **3** de la columna **10** de la aspiradora, pulse los dos botones de desencastre **12**.
- 4) Tire de la pieza manual **3** hacia arriba/delante para extraerla del alojamiento para la pieza manual **13** (fig. 3).

Manejo

¡ATENCIÓN! ¡DAÑOS MATERIALES!

- El orificio de aspiración debe estar siempre libre y no puede quedar obstruido. Las obstrucciones provocan el sobrecalentamiento del motor, lo que puede ocasionar daños.
- No utilice la boquilla para suelos para aspirar alfombras de pelo largo. ¡De lo contrario, el rodillo de cepillos **14** se enredaría en la alfombra y bloquearía la aspiradora!

INDICACIÓN

- Asegúrese siempre de que el filtro HEPA **5** y el filtro grueso **6** estén montados antes de utilizar el aparato.
- En cuanto aprecie que la potencia de aspiración disminuye notablemente y el piloto de control de carga **2** parpadee en azul, vuelva a conectar el aparato a la fuente de alimentación **17**.

Uso de la pieza manual con la columna de la aspiradora

- 1) Inserte la pieza manual **3** en el alojamiento para la pieza manual **13** de la manera descrita en el capítulo **Montaje/desmontaje**.
- 2) Encienda el aparato por medio del interruptor de encendido/apagado **1** **8**. Tras esto, el piloto de control de carga **2** se ilumina en azul, la iluminación led **15** de la boquilla para suelos se ilumina y el rodillo de cepillos **14** gira.

INDICACIÓN

- Pulse el botón ECO **9** para cambiar al modo ECO de ahorro de energía. Con esto, el aparato aspira con una menor potencia, pero funciona durante más tiempo. Vuelva a pulsar el botón ECO **9** para volver a trabajar a plena potencia.
- 3) Desplace la boquilla para suelos sobre las zonas que desee aspirar. Para ello, sujete la columna **10** de forma que la boquilla para suelos quede plana sobre el suelo.

- 4) Pulse el interruptor de encendido/apagado ① 8 para finalizar la aspiración. Tras esto, el rodillo de cepillos 14 se para y el piloto de control de carga 2 y la iluminación led 15 se apagan.

Uso de la boquilla para juntas y boquilla con cepillo 2 en 1

INDICACIÓN

- Apague el aparato antes de montar o desmontar la boquilla para juntas y boquilla con cepillo 2 en 1 16.

La boquilla para juntas y boquilla con cepillo 2 en 1 16 del aparato cuenta con dos boquillas distintas para distintas aplicaciones. Seleccione la boquilla más adecuada para la aplicación deseada:

Boquilla con cepillo

Utilice la boquilla con cepillo para limpiar superficies blandas y delicadas.

Boquilla para juntas

Utilice la boquilla para juntas para limpiar los lugares estrechos y de difícil acceso.

- Coloque la boquilla para juntas y boquilla con cepillo 2 en 1 16 en la pieza manual 3.
- Como alternativa, puede colocar solo la boquilla con cepillo o la boquilla para juntas en la pieza manual 3.
- Tras el uso, desmonte la boquilla para juntas y boquilla con cepillo 2 en 1 16 o la boquilla individual que corresponda de la pieza manual 3.

Uso de la pieza manual

- 1) Extraiga la pieza manual 3 del alojamiento para la pieza manual 13 de la manera descrita en el capítulo **Montaje/desmontaje**.
- 2) En caso necesario, coloque la boquilla para juntas y boquilla con cepillo 2 en 1 16 en la pieza manual 3. Como alternativa, puede colocar solo la boquilla con cepillo o la boquilla para juntas en la pieza manual 3.

- 3) Pulse el interruptor de encendido/apagado ① 2 de la pieza manual 3 y aspire las zonas deseadas. El piloto de control de carga 2 se ilumina en azul durante el funcionamiento.
- 4) Si desea finalizar la aspiración, vuelva a pulsar el interruptor de encendido/apagado ① 2. Con esto, el piloto de control de carga 2 se apaga.

Desecho

Desecho del aparato



El símbolo adyacente de un contenedor tachado sobre unas ruedas indica que este aparato está sujeto a la Directiva 2012/19/EU. Dicha Directiva estipula que el aparato no debe desecharse con la basura doméstica normal al finalizar su vida útil, sino en puntos de recogida, puntos limpios o a través de empresas de desechos previstas especialmente para ello. Este tipo de desecho es gratuito. Cuide el medio ambiente y deseche el aparato de la manera adecuada.



Puede informarse acerca de las posibilidades de desecho de los aparatos usados en su administración municipal o ayuntamiento.



Este producto es reciclable, está sujeto a una responsabilidad ampliada del fabricante y se recoge por separado.

INDICACIÓN

- Este aparato contiene una batería que no puede desmontarse. El desmontaje o cambio de la batería está reservado exclusivamente para el fabricante, su servicio de asistencia técnica o una persona que posea una cualificación similar para evitar peligros. Para el desecho del aparato, debe indicarse que contiene una batería.

Desecho del embalaje



El embalaje consta de materiales ecológicos que pueden desecharse a través de los centros de reciclaje locales.



Deseche el embalaje de forma respetuosa con el medio ambiente. Observe las indicaciones de los distintos materiales de embalaje y, si procede, recíclelos de la manera correspondiente.

Los materiales de embalaje cuentan con abreviaciones (a) y cifras (b) que significan lo siguiente: 1-7: plásticos; 20-22: papel y cartón; 80-98: materiales compuestos.

Asistencia técnica

ES Servicio España
Tel.: 900 984 989
E-Mail: kompnass@lidl.es

IAN 394516_2201

Importador

Tenga en cuenta que la dirección siguiente no es una dirección de asistencia técnica. Póngase primero en contacto con el centro de asistencia técnica especificado.

KOMPERNASS HANDELS GMBH
BURGSTRASSE 21
44867 BOCHUM
ALEMANIA
www.kompnass.com

Pedido de recambios

Puede pedir recambios para este producto cómodamente por Internet en www.kompnass.com de forma permanente.



Escanee este código QR con su smartphone o tableta. Con este código QR, podrá acceder directamente a nuestra página web (www.kompnass.com), ver los recambios disponibles y solicitarlos.

INDICACIÓN

- ▶ Si tiene algún problema con el pedido en línea, puede ponerse en contacto con nuestro centro de atención al cliente por teléfono o por correo electrónico (consulte el capítulo **Asistencia técnica**).
- ▶ Especifique siempre el número de artículo (p. ej., **123456_7890**) indicado en la portada de estas instrucciones de uso al realizar su pedido.
- ▶ Le rogamos que tenga en cuenta que no en todos los países a los que realizamos envíos se pueden pedir recambios por Internet.

Indholdsfortegnelse

Informationer til denne kvikvejledning	82
Anvendelsesområde	82
Pakkens indhold	82
Beskrivelse af produktet	82
Tekniske data	83
Sikkerhedsanvisninger	84
Før produktet tages i brug første gang	87
Opladning af produktet	87
Montering/afmontering	87
Montering af skaftet	87
Sådan forbindes motordelen med skaftet/løsnes motordelen fra skaftet	88
Betjening	88
Anvendelse af motordelen med skaft	88
Anvendelse af 2-i-1 fuge- og børstemundstykke	89
Anvendelse af motordelen	89
Bortskaffelse	89
Bortskaffelse af produktet	89
Bortskaffelse af emballage	89
Service	90
Importør	90
Bestilling af reservedele	90

Informationer til denne kvikvejledning

Dette dokument er en forkortet, trykt udgave af den komplette betjeningsvejledning.



Ved at scanne denne QR-kode kommer du direkte til Lidl-service-siden (www.lidl-service.com) og kan åbne og downloade den komplette betjeningsvejledning ved at indtaste varennummeret (IAN) 394516_2201.

⚠ ADVARSEL!

Læs og overhold den komplette betjeningsvejledning og sikkerhedsanvisningerne, så farer og materielle skader undgås.

Kvikvejledningen er en del af dette produkt. Du bør sætte dig ind i alle produktets betjenings- og sikkerhedsanvisninger før brug. Opbevar kvikvejledningen omhyggeligt og lad den følge med, hvis produktet gives videre til andre.

Anvendelsesområde

Dette produkt må udelukkende bruges til støvsugning af tørre overflader eller tørt materiale. Dette produkt er udelukkende beregnet til anvendelse i private husholdninger. Produktet må ikke anvendes til støvsugning af mennesker eller dyr. Enhver anden anvendelse eller ændring af produktet anses for at være uden for anvendelsesområdet og indebærer betydelige farer for uheld. Producenten er ikke ansvarlig for skader, der skyldes anvendelse til andre formål end anvendelsesområdet eller forkert betjening. Produktet må ikke anvendes til erhvervs-mæssigt brug.

Pakkens indhold



- 2-i-1 batteridrevet hånd- og gulvstøvsuger
- 2-i-1 fuge- og børstemundstykke
- Skaft
- Holder (med ladeindgang)
- Strømforsyning
- Kvikvejledning

BEMÆRK

- ▶ Kontrollér at alle dele er med, og at de ikke har synlige skader.
- ▶ Hvis der mangler dele, eller hvis nogle af delene er defekte på grund af mangelfuld emballage eller på grund af transporten, bedes du henvende dig til vores service-hotline (se kapitlet **Service**).

Beskrivelse af produktet

Figur A:

- 1 Håndtag til motordel
- 2 Tænd-/sluk-knap  /ladeindikator
- 3 Motordel
- 4 Udløserknap  (støvbeholder)
- 5 HEPA-filter
- 6 Grovfilter
- 7 Støvbeholder

Figur B:

- 8  Tænd-/sluk-knap
- 9 ECO-knap
- 10 Skaft
- 11 Skrue (bag)
- 12 Oplåsningsknapper
- 13 Fordybning til motordelen
- 14 Børsterulle
- 15 LED-belysning

Figur C:



- 16 2-i-1 fuge- og børstemundstykke
- 17 Strømforsyning
- 18 Hulstik strømforsyning
- 19 Holder (med ladeindgang)
- 20 Ladeindgang (underside)
- 21 Tilbehørsrum
- 22 Holder til tilbehør

Tekniske data

Gulvmundstykke

Mærkeeffekt	5 W
Polaritet	

Motordel

Indgangsspænding/ -strøm	30 V  (jævnstrøm)/ 0,4 A
Mærkeeffekt	120 W
Polaritet	

Genopladelige batterier

Kapacitet	2200 mAh
Genopladelige batterier	25,2 V  (jævnstrøm) (7 x 3,6 V litium-ion-batteri)
Driftstid ved fuldt opladet batteri (afhængigt af gulvbelægningen)	Trin 1, (normal modus): ca. 25 min. Trin 2, (ECO-modus): ca. 42 min.

Strømforsyning

Producent	KOMPERNASS H. GMBH BURGSTRASSE 21 44867-BOCHUM TYSKLAND Handelsregistreringsnummer: HRB 4598
Model	SHSS 28 A1-1
Indgangsspænding	100-240 V ~ (vekselstrøm)
Indgangsvekselstrømsfrekvens	50/60 Hz
Udgangsspænding	30 V  (jævnstrøm)
Udgangsstrøm	0,4 A
Udgangseffekt	12 W
Gennemsnitlig effektivitet ved drift	83,9 %
Effektivitet ved lav belastning (10 %)	77,1 %
Effektforbrug i ubelastet tilstand	0,08 W
Strømforbrug	0,3 A
Polaritet	
Beskyttelsesklasse	II /  (dobbeltisolering)
Effektivitetsklasse	6 

BEMÆRK

- Brugeren behøver ikke at foretage sig noget for at omstille produktet fra 50 til 60 Hz eller omvendt. Produktet tilpasser sig både til 50 og til 60 Hz.

Sikkerhedsanvisninger

FARE! ELEKTRISK STØD!

- ▶ Brug aldrig håndstøvsuger, hvis ledningen, stikket eller kabinettet er beskadiget.
- ▶ Hvis strømkablet eller ledningen er beskadiget, skal det/den straks udskiftes af en autoriseret reparatør, kundeservice eller en tilsvarende kvalificeret person, så farlige situationer undgås.
- ▶ Lad kun reparationer udføre af et specialværksted. Åbn aldrig selv produktet. Indgreb, som ikke er udført af et specialværksted, kan føre til personskader.
- ▶ Kontrollér, at spændingen, som er angivet i de tekniske data til strømforsyningen, er i overensstemmelse med netspændingen, før du oplader produktet.
- ▶ Rør ikke ved strømforsyningen eller produktet med våde eller fugtige hænder.
- ▶ Brug ikke strømforsyningen sammen med en forlængerledning, men forbind strømforsyningen direkte med en stikkontakt.



Oplad og brug aldrig produktet udendørs.

ADVARSEL! FARE FOR PERSONSKADER!

- ▶ Udskift ikke tilbehørsdele mens produktet er i brug.
- ▶ Brug ikke håndstøvsuger til opsugning af vand eller andre væsker.
- ▶ Brug ikke håndstøvsuger til opsugning af spidse genstande eller glasskår.
- ▶ Sug aldrig brændende tændstikker, aske med gløder eller cigaretskod op.

⚠ ADVARSEL! FARE FOR PERSONSKADER!

- ▶ Brug ikke håndstøvsugereren til opsugning af kemiske produkter, stenstøv, gips, cement eller andre lignende partikler.
- ▶ Produktet er ikke egnet til brændbare og eksplosive stoffer eller kemiske og aggressive væsker.
- ▶ Opbevar altid produktet i lukkede rum. Opbevar produktet et tørt sted efter brug for at undgå uheld.
- ▶ Under ekstreme forhold kan batterierne lække. Hvis væsken fra batterierne kommer i kontakt med huden eller øjnene, skal det pågældende sted straks skylles med rent vand. Søg læge.
- ▶ Dette produkt kan bruges af børn fra 8 år og derover og af personer med nedsatte fysiske, motoriske eller mentale evner eller manglende erfaring og/eller viden, hvis de er under opsyn eller undervises i sikker brug af produktet og de farer, der kan være forbundet med det. Børn må ikke lege med produktet. Rengøring og brugervedligeholdelse må ikke udføres af børn uden opsyn.
- ▶ Brug kun tilbehørsdele, som anbefales af producenten.
- ▶ Strømforsyningen må ikke bruges til andre formål.
- ▶ Hold altid på stikket og ikke i ledningen, når du vil trække stikket ud af stikkontakten.
- ▶ Sørg altid for, at du ikke stiller håndstøvsugereren ved siden af radiatorer, bageovne eller andre opvarmede apparater eller overflader.

⚠ ADVARSEL! FARE FOR PERSONSKADER!

- ▶ Sørg altid for, at udluftningsåbningerne ikke er blokerede. En blokeret luftcirkulation kan medføre overophedning og skader på produktet.
- ▶ Vær meget forsigtig, når du bruger håndstøvsugerens på trapper. Fare for at falde!
- ▶ Dette produkt indeholder genopladelige batterier. Kast ikke produktet ind i ild, og udsæt det ikke for høje temperaturer. Fare for eksplosion!
- ▶ Tag altid motordelen af skaftet, før børsterullen rengøres, så børsterullen ikke startes ved en fejltagelse.

OBS! MATERIELLE SKADER!



- ▶ Produktet indeholder et genopladeligt litium-ionbatteri, eller batteriet er vedlagt produktet. Smid ikke batterierne i åben ild, og udsæt dem ikke for høje temperaturer. Fare for eksplosion!
- ▶ Brug ikke håndstøvsugerens, uden at HEPA-filteret er sat ind.
- ▶ Brug ikke strømforsyningen til andre produkter, og prøv ikke på at oplade dette produkt med en anden strømforsyning. Brug kun strømforsyningen, som er leveret sammen med dette produkt.
- ▶ De genopladelige batterier i dette produkt kan ikke udskiftes.
- ▶ Prøv aldrig på at genoplade batterier, der ikke kan genoplades!



Brug kun produktet indendørs.

Før produktet tages i brug første gang

- Fjern alle emballeringsmaterialer og beskyttelsesmærkater på produktet - især beskyttelsesmærkaterne på kontakterne på bagsiden af motordelen ③.
- Sæt holderen ⑱ på stativet, så holderen ⑱ klikker på plads.

BEMÆRK

- ▶ Produktet leveres med uopladede batterier. Før produktet bruges første gang, skal batterierne oplades i 5 til 6 timer.

Opladning af produktet

BEMÆRK

- ▶ Sørg for, at produktet er slukket, før opladningen begynder.
- Forbind strømforsyningen ⑰ med en stikkontakt for at starte opladningen. Sæt hulstikket ⑱ ind i ladeindgangen ⑳ på undersiden af holderen ⑱. Træk ledningen gennem udskæringen på bagsiden af holderen ⑱, så holderen ⑱ ikke står på ledningen.
- Stil skaftet med den indsatte motordel ③ på holderen ⑱. Ladeindikatoren ② lyser rødt. Når produktet er ladet op, lyser ladeindikatoren ② blåt.
- Oplad først batterierne igen, når produktets sugeseffekt er væsentligt svagere.

BEMÆRK

- ▶ Hvis batterierne er ved at være brugt op, begynder ladeindikatoren ② at blinke blåt. Produktet kan anvendes cirka 3 til 5 minutter længere i denne tilstand.
- ▶ Når batterierne er brugt helt op, blinker ladeindikatoren ② rødt fem gange, og produktet slukkes.

Montering/afmontering

Montering af skaftet

- 1) Løs skruen ① bag på skaftet ⑩ med en skrue-trækker mod urets retning. Stram skruen ① fra skruaabningen på skaftet ⑩.
- 2) Sæt skaftet ⑩ på produktets skaffholder. Sæt skaftet ⑩ helt på skaffholderen, indtil det sidder fast på produktet. (Fig. 1)

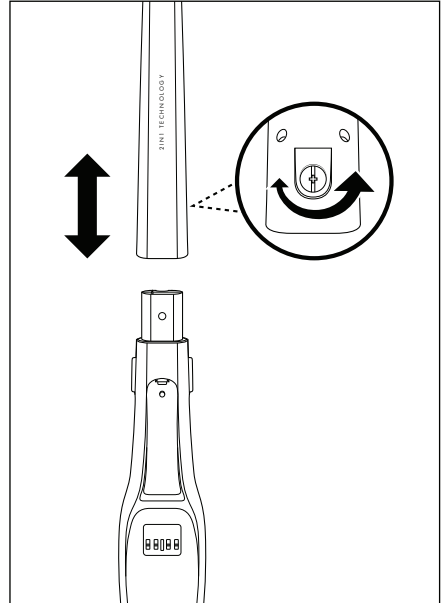

Fig. 1

- 3) Sæt skruen ① ind i skruaabningen bag på skaftet ⑩ igen. Stram skruen ① med en skrue-trækker i urets retning (fig. 1).

Sådan forbindes motordelen med skaftet/løses motordelen fra skaftet

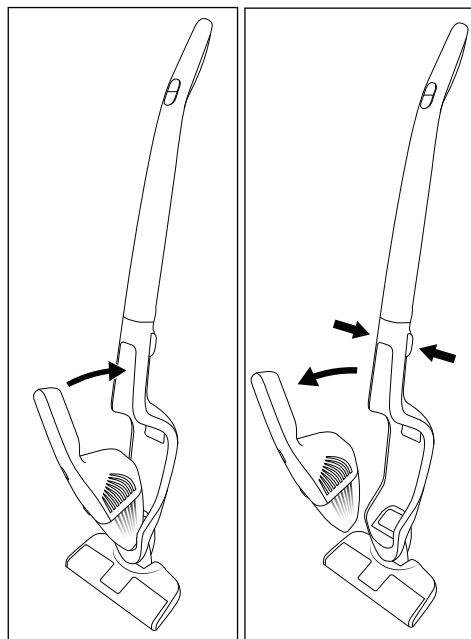

Fig. 2

Fig. 3

- 1) For at forbinde motordelen **3** med skaftet **10** sættes motordelens **3** spids ind i udkæringen på motordelens fordybning **13**.
- 2) Sæt så håndtaget **1** på motordelen **3** ind i skaftet **10**, så motordelen **3** klikker på plads og sidder fast (fig. 2).
- 3) For at løsne motordelen **3** fra skaftet **10** skal du trykke på udløserknapperne **12**.
- 4) Tag motordelen **3** ud af fordybningen til motordelen **13** oppefra/forfra (fig. 3).

Betjening

OBS! MATERIELLE SKADER!

- Sugeåbningen skal altid være fri og må ikke være blokeret. Blokeringer medfører overopvarmning og skader på motoren.
- Lad være med at støvsuge tæpper med kraftig luv med gulvmundstykket. Børsterullen **14** griber fat i tæppet og blokerer!

BEMÆRK

- Sørg for, at HEPA-filteret **5** og grovfilteret **6** altid er sat i, før du bruger produktet.
- Når du mærker, at sugesugningen aftager, og ladeindikatoren **2** blinker blåt, skal produktet slutes til strømforsyningen **17** igen.

Anvendelse af motordelen med skaft

- 1) Sæt motordelen **3** ind i fordybningen **13** til motordelen som beskrevet i kapitlet **Montering/afmontering**.
- 2) Tænd for produktet med tænd-/sluk-knappen **1** **8**. Ladeindikatoren **2** lyser blåt, LED-belysningen **15** på gulvmundstykket lyser, og børsterullen **14** drejer sig.

BEMÆRK

- Tryk på ECO-knappen **9** for at skifte til ECO-modus. Produktet suger nu med reduceret sugesugning og længere driftstid. Tryk på ECO-knappen **9** igen for at arbejde med fuld sugesugning.
- 3) Kør med gulvmundstykket hen over de steder, du vil støvsuge. Hold skaftet **10**, så gulvmundstykket glider plant hen over gulvet.
 - 4) Tryk på tænd-/sluk-knappen **1** **8**, når du er færdig med at støvsuge. Børsterullen **14** stopper, ladeindikatoren **2** og LED-belysningen **15** slukkes.

Anvendelse af 2-i-1 fuge- og børstemundstykke

BEMÆRK

- Sluk for produktet, før du sætter 2-i-1 fuge- og børstemundstykket **1b** på eller tager det af.

2-i-1 fuge- og børstemundstykket **1b** består af to forskellige mundstykker til forskellige anvendelsesområder. Vælg mundstykket, der passer til formålet:

Børstemundstykke

Brug børstemundstykket til rengøring af bløde, sarte overflader.

Fugemundstykke

Brug fugemundstykket til rengøring af snævre, svært tilgængelige steder.

- Sæt 2-i-1 fuge- og børstemundstykket **1b** på motordelen **3**.
- Som alternativ kan du sætte enten børstemundstykket eller fugemundstykket på motordelen **3**.
- Efter anvendelse tages 2-i-1 fuge- og børstemundstykket **1b** eller det enkelte mundstykke af motordelen **3**.

Anvendelse af motordelen

- 1) Løsn motordelen **3** fra fordybningen **1b** som beskrevet i kapitlet **Montering/afmontering**.
- 2) Sæt 2-i-1 fuge- og børstemundstykket **1b** på motordelen **3** ved behov. Som alternativ kan du sætte enten børstemundstykket eller fugemundstykket på motordelen **3**.
- 3) Tryk på tænd-/sluk-knappen **1** **2** på motordelen **3**, og støvsug de steder, du ønsker. Ladeindikatoren **2** lyser blå under drift.
- 4) Tryk på tænd-/sluk-knappen **1** **2** igen, når du er færdig med at støvsuge. Ladeindikatoren **2** slukker.

Bortskaffelse

Bortskaffelse af produktet



Det viste symbol med den overstregede affaldscontainer på hjul viser, at dette produkt er underlagt direktivet 2012/19/EU. Dette direktiv angiver, at produktet ikke må bortskaffes med det normale husholdningsaffald, når dets brugstid er slut, men skal afleveres på specielt indrettede indsamlingssteder, genbrugspladser eller bortskaffelsesvirksomheder. Denne bortskaffelse er gratis for dig. Skån miljøet, og bortskaf produktet korrekt.



Du kan få oplysninger hos kommunen om bortskaffelse af udtjente produkter.



Produktet kan genbruges, er underlagt udvidet producentansvar og indsamles separat.

BEMÆRK

- Dette produkt indeholder genopladelige batterier, som ikke kan tages ud. De genopladelige batterier må kun afmonteres eller udskiftes af producenten, dennes kundeservice eller af en person med tilsvarende kvalifikationer, så farlige situationer undgås. Ved bortskaffelse skal der gøres opmærksom på, at produktet indeholder et batteri.

Bortskaffelse af emballage



Emballagen består af miljøvenlige materialer, som kan bortskaffes på de lokale genbrugspladser.



Bortskaf emballagen miljøvenligt. Vær opmærksom på mærkningen på de forskellige emballeringsmaterialer, og aflever dem sorteret til bortskaffelse. Emballagematerialerne er mærket med

forkortelserne (a) og tallene (b) med følgende betydning: 1-7: Plast, 20-22: Papir og pap, 80-98: Kompositmaterialer.

Service

DK Service Danmark
Tel.: 32 710005
E-Mail: kompennass@idl.dk

IAN 394516_2201

Importør

Bemærk at den efterfølgende adresse ikke er en serviceadresse. Kontakt først det nævnte servicested.

KOMPENASS HANDELS GMBH
BURGSTRASSE 21
44867 BOCHUM
TYSKLAND
www.kompennass.com

Bestilling af reservedele

Du kan altid bestille reservedele til dette produkt på internettet på www.kompennass.com.



Scan denne QR-kode med din smartphone eller tablet.

Med QR-koden kommer du direkte til vores hjemmeside (www.kompennass.com) og kan se og bestille reservedele til dette produkt.

BEMÆRK

- ▶ Hvis du har problemer med online-bestillingen, kan du henvende dig telefonisk eller pr. e-mail til vores servicecenter (se kapitlet **Service**).
- ▶ Oplys altid artikelnummeret (fx **123456_7890**), som du kan finde på denne betjeningsvejlednings forside, når du afgiver din bestilling.
- ▶ Vær opmærksom på, at det ikke er muligt at foretage online-bestilling af reservedele i alle lande.

Indice

Informazioni sulle presenti istruzioni brevi	92
Uso conforme	92
Materiale in dotazione	92
Descrizione dell'apparecchio	92
Dati tecnici	93
Avvertenze di sicurezza	94
Prima del primo impiego	97
Caricamento dell'apparecchio	97
Montaggio/smontaggio	97
Montaggio del manico	97
Collegamento dell'aspiratore portatile al manico/distacco del dispositivo portatile dal manico	98
Uso	98
Utilizzo dell'aspiratore portatile con il manico	98
Utilizzo dell'accessorio spazzola e per fugature 2-in-1	99
Utilizzo dell'aspiratore portatile	99
Smaltimento	99
Smaltimento dell'apparecchio	99
Smaltimento dell'imballaggio	100
Assistenza	100
Importatore	100
Ordinazione di pezzi di ricambio	100

Informazioni sulle presenti istruzioni brevi

Questo documento è una versione cartacea abbreviata del manuale di istruzioni completo.



Scansionando questo codice QR si giunge direttamente al sito dell'assistenza clienti Lidl (www.lidl-service.com) e digitando il codice articolo (IAN) 394516_2201 si può aprire e scaricare il manuale di istruzioni completo.

⚠ AVVERTENZA!

Attenersi al manuale di istruzioni completo e alle avvertenze di sicurezza per evitare danni a persone e beni.

Le istruzioni brevi sono parte integrante del presente prodotto. Prima di utilizzare il prodotto, acquisire dimestichezza con tutte le indicazioni relative ai comandi e alla sicurezza. Conservare le istruzioni brevi in luogo sicuro e consegnare tutta la documentazione in caso di cessione del prodotto a terzi.

Uso conforme

Questo apparecchio serve esclusivamente ad aspirare materiale asciutto da superfici asciutte. Questo apparecchio è destinato esclusivamente all'uso in ambienti domestici. L'apparecchio non dev'essere utilizzato su persone o animali. Qualunque altro impiego e qualunque modifica dell'apparecchio sono da considerarsi non conformi alla destinazione e comportano il rischio di infortuni. La casa produttrice non è responsabile dei danni causati da un impiego non conforme alle regole o da un uso non corretto. L'apparecchio non è destinato all'uso commerciale.

Materiale in dotazione

- Scopa elettrica ricaricabile 2 in 1
- Accessorio spazzola e per fugature 2-in-1
- Manico
- Supporto (con presa di carica)
- Alimentatore
- Istruzioni brevi

NOTA

- ▶ Controllare la completezza e integrità della fornitura in relazione a eventuali danni visibili.
- ▶ In caso di dotazione incompleta o in presenza di danni da trasporto o da imballaggio inadeguato, rivolgersi alla linea diretta di assistenza (vedere capitolo **Assistenza**).

Descrizione dell'apparecchio

Figura A:

- 1 Impugnatura aspiratore portatile
- 2 Interruttore ON/OFF ①/spia di controllo della carica
- 3 Aspiratore portatile
- 4 Tasto di sblocco ▲ (contenitore di raccolta dello sporco)
- 5 Filtro HEPA
- 6 Filtro a maglia grossa
- 7 Contenitore dello sporco

Figura B:

- 8 Interruttore ON/OFF ①
- 9 Tasto ECO
- 10 Manico
- 11 Vite (posteriore)
- 12 Tasti di sblocco
- 13 Incavo dell'aspiratore portatile
- 14 Rullo a spazzola
- 15 Illuminazione con LED

Figura C:

- 16 Accessorio spazzola e per fugature 2-in-1
- 17 Alimentatore
- 18 Spinotto cavo alimentatore
- 19 Supporto (con presa di carica)
- 20 Presa di carica (lato inferiore)
- 21 Scomparto accessori
- 22 Porta-accessori

Dati tecnici

Bocchetta per pavimenti

Potenza nominale	5 W
Polarità	

Aspiratore portatile

Tensione/corrente d'ingresso	30 V --- (corrente continua), 0,4 A
Potenza nominale	120 W
Polarità	

Batterie

Capacità	2200 mAh
Batterie	25,2 V --- (corrente continua) (7 batterie agli ioni di litio da 3,6 V)
Autonomia a batteria completamente carica (a seconda del tipo di pavimento)	Livello 1 (modalità normale): circa 25 min. Livello 2 (modalità ECO): circa 42 min.

Alimentatore

Produttore	KOMPERNASS H. GMBH BURGSTRASSE 21 44867 BOCHUM GERMANY Numero di iscrizione alla camera di commercio: HRB 4598
Modello	SHSS 28 A1-1
Tensione d'ingresso	100-240 V ~ (corrente alternata)
Frequenza corrente alternata d'ingresso	50/60 Hz
Tensione di uscita	30 V --- (corrente continua)
Corrente di uscita	0,4 A
Potenza in uscita	12 W
Efficienza media durante il funzionamento	83,9 %
Efficienza a carico ridotto (10%)	77,1 %
Assorbimento di potenza a vuoto	0,08 W
Corrente assorbita	0,3 A
Polarità	
Classe di protezione	II / (isolamento doppio)
Classe di efficienza	6

NOTA

- Non è necessaria alcuna azione da parte dell'utente per commutare il prodotto tra 50 e 60 Hz. Il prodotto è adatto sia a 50 Hz che a 60 Hz.

Avvertenze di sicurezza

PERICOLO! RISCHIO DI FOLGORAZIONE!

- ▶ Non utilizzare mai l'apparecchio in presenza di danni al cavo, alla spina o all'alloggiamento.
- ▶ Per evitare rischi, fare sostituire immediatamente la spina o il cavo di alimentazione danneggiati da personale specializzato autorizzato, dal centro di assistenza clienti o da persone con qualifiche analoghe.
- ▶ Fare eseguire le riparazioni unicamente da un'officina specializzata. Non aprire mai l'apparecchio di propria iniziativa. Gli interventi non eseguiti da centri specializzati potrebbero dare luogo a lesioni.
- ▶ Prima di caricare l'apparecchio accertarsi che la tensione riportata nei dati tecnici dell'alimentatore/ corrisponda alla tensione di rete.
- ▶ Non toccare mai l'alimentatore o l'apparecchio con le mani bagnate o umide.
- ▶ Non usare cavi di prolunga, bensì inserire l'alimentatore direttamente nella presa.



Non caricare né usare l'apparecchio all'aperto.

AVVERTENZA! PERICOLO DI LESIONI!

- ▶ Non cambiare gli accessori ad apparecchio acceso.
- ▶ Non usare l'aspirapolvere portatile per aspirare acqua o altri liquidi.
- ▶ Non usare l'aspirapolvere portatile per aspirare oggetti a punta o pezzi di vetro.
- ▶ Non aspirare mai fiammiferi accesi, cenere ancora ardente o mozziconi di sigarette.

⚠ AVVERTENZA! PERICOLO DI LESIONI!

- ▶ Non usare l'aspirapolvere per aspirare prodotti chimici, polvere di pietra, gesso, cemento o sostanze analoghe.
- ▶ L'apparecchio non è indicato per materiali infiammabili ed esplosivi o liquidi chimici e aggressivi.
- ▶ Riporre l'apparecchio sempre in luoghi chiusi. Per evitare infortuni, dopo l'uso riporre l'apparecchio in un luogo asciutto.
- ▶ In condizioni estreme possono verificarsi perdite dalle celle delle batterie. In caso di contatto del liquido con la pelle o con gli occhi, lavare e risciacquare immediatamente con acqua pulita. Rivolgersi ad un medico.
- ▶ Questo apparecchio può essere utilizzato dai bambini di almeno 8 anni di età e da persone con capacità fisiche, sensoriali o mentali ridotte o insufficiente esperienza o conoscenza, solo se sorvegliati o istruiti sull'uso sicuro dell'apparecchio e qualora ne abbiano compreso i pericoli associati. I bambini non devono giocare con l'apparecchio. La pulizia e la manutenzione a cura dell'utente non devono essere eseguite da bambini, a meno che non siano sorvegliati.
- ▶ Usare solo accessori consigliati dalla casa produttrice.
- ▶ L'alimentatore non deve essere utilizzato per altri scopi.
- ▶ Afferrare sempre la spina per scollegare l'apparecchio dalla presa di corrente.
- ▶ Non collocare mai l'aspirapolvere vicino a corpi riscaldanti, forni o altri apparecchi o superfici riscaldate.

⚠ AVVERTENZA! PERICOLO DI LESIONI!

- ▶ Verificare sempre che le aperture di ventilazione non siano ostruite. L'ostruzione alla circolazione dell'aria può dare luogo al surriscaldamento dell'apparecchio e provocare danni.
- ▶ Adottare la massima cautela quando si utilizza l'aspirapolvere sulle scale. Pericolo di caduta!
- ▶ Questo prodotto contiene batterie ricaricabili. Non gettare mai l'apparecchio nel fuoco e non esporlo a temperature elevate. Pericolo di esplosione!
- ▶ Prima di pulire il rullo a spazzola rimuovere sempre l'aspiratore portatile dal manico in modo da evitare un avvio accidentale del rullo a spazzola.

ATTENZIONE! DANNI MATERIALI!



- ▶ Il prodotto è dotato di una batteria agli ioni di litio ovvero la batteria è acclusa al prodotto. Non gettare mai le batterie nel fuoco e non esporle a temperature elevate. Pericolo di esplosione!
- ▶ Non usare l'aspirapolvere senza aver prima inserito il filtro HEPA.
- ▶ Non usare l'alimentatore per altri prodotti e non cercare di ricaricare l'apparecchio con un altro alimentatore. Usare esclusivamente l'alimentatore in dotazione con l'apparecchio.
- ▶ Le batterie presenti in questo apparecchio non possono essere sostituite.
- ▶ Non caricare mai pile non ricaricabili!



Utilizzare l'alimentatore solo al chiuso.

Prima del primo impiego

- Rimuovere dall'apparecchio tutti i materiali dell'imballaggio e gli adesivi di protezione, specialmente quello che si trova sui contatti presenti sul lato posteriore dell'aspiratore portatile ③.
- Infilare il supporto ⑱ sul sostegno in modo tale che il supporto ⑱ si innesti in posizione.

NOTA

- ▶ L'apparecchio è stato fornito con batterie scariche. Prima di usare l'apparecchio per la prima volta, mettere le batterie sotto carica per 5 - 6 ore.

Caricamento dell'apparecchio

NOTA

- ▶ Assicurarsi che l'apparecchio sia spento prima di iniziare il caricamento.
- Per caricare l'apparecchio collegare l'alimentatore ⑰ a una presa di corrente. Infilare la spina femmina ⑱ nella presa di carica ⑳ che si trova sul lato inferiore del supporto ⑱. Far passare il cavo attraverso l'incavo che si trova sul lato posteriore del supporto ⑱, in modo tale che il supporto ⑱ non poggi sul cavo.
- Disporre il manico con l'aspiratore portatile ③ inserito sul supporto ⑱.
La spia di controllo della carica ② si accende con luce rossa. Quando l'apparecchio è carico, la spia di controllo della carica ② si accende con luce blu.
- Ricaricare le batterie solo quando la potenza di aspirazione dell'apparecchio si riduce sensibilmente.

NOTA

- ▶ In caso di batterie quasi scariche, la spia di controllo della carica ② inizia a lampeggiare con luce blu. In queste condizioni l'apparecchio può essere utilizzato per altri 3 - 5 minuti circa.
- ▶ Una volta che le batterie si sono completamente scaricate, la spia di controllo della carica ② lampeggia cinque volte con luce rossa e l'apparecchio si spegne.

Montaggio/smontaggio

Montaggio del manico

- 1) Allentare la vite ⑪ posta sul lato posteriore del manico ⑩ girandola in senso antiorario con un cacciavite. Estrarre la vite ⑪ attraverso l'apertura per vite del manico ⑩.
- 2) Applicare il manico ⑩ al supporto manico dell'apparecchio. Spingere completamente il manico ⑩ sul supporto finché non si innesta saldamente nell'apparecchio. (fig. 1).

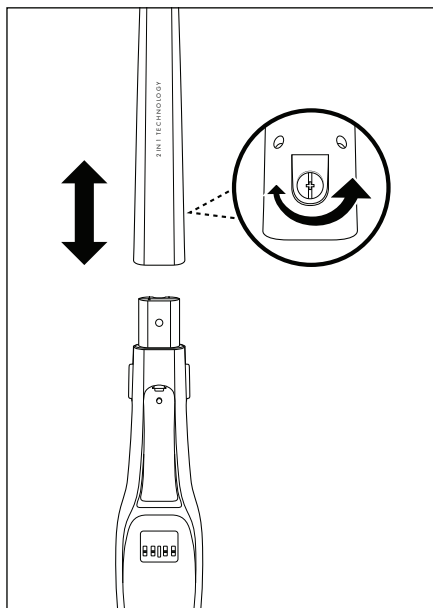

Fig. 1

- 3) Reinserrire la vite ⑪ nell'apertura per vite del lato posteriore del manico ⑩. Stringere la vite ⑪ in senso orario con un cacciavite (fig. 1).

Collegamento dell'aspiratore portatile al manico/distacco del dispositivo portatile dal manico

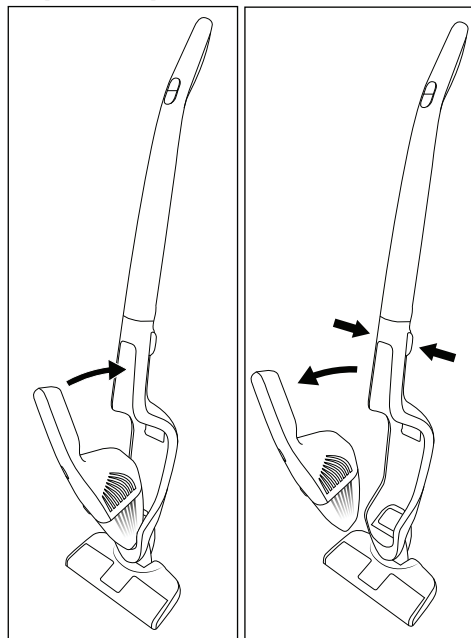

Fig. 2

Fig. 3

- 1) Per collegare l'aspiratore portatile **3** al manico **10**, spingere la punta del dispositivo portatile **3** nell'apertura dell'incavo per dispositivo portatile **13**.
- 2) Introdurre poi l'impugnatura **1** dell'aspiratore portatile **3** nel manico **10** in modo tale che l'aspiratore portatile **3** si innesti in posizione e rimanga ben fisso (fig. 2).
- 3) Per staccare l'aspiratore portatile **3** dal manico **10**, premere i due tasti di sblocco **12**.
- 4) Estrarre l'aspiratore portatile **3** dall'incavo **13** tirandolo verso l'alto/in avanti (fig. 3).

Uso

ATTENZIONE! DANNI MATERIALI!

- L'apertura di aspirazione deve essere sempre libera e non intasata. Gli intasamenti provocano surriscaldamento e danni al motore.
- Non aspirare tappeti a pelo lungo con la bocchetta per pavimenti. Il rullo a spazzola **14** potrebbe impigliarsi nel tappeto e bloccarsi!

NOTA

- Verificare che il filtro HEPA **5** e il filtro a maglie grosse **6** siano sempre inseriti prima di usare l'apparecchio.
- Non appena la potenza di aspirazione si indebolisce sensibilmente e la spia di controllo della carica **2** inizia a lampeggiare con luce blu, collegare nuovamente l'apparecchio all'alimentatore **17**.

Utilizzo dell'aspiratore portatile con il manico

- 1) Inserire l'aspiratore portatile **3** nell'incavo dell'aspiratore portatile **13** come descritto al capitolo **Montaggio/smontaggio**.
- 2) Accendere l'apparecchio dall'interruttore ON/OFF **1** **8**. La spia di controllo della carica **2** si accende con luce blu, l'illuminazione con LED **15** della bocchetta per pavimenti si accende e il rullo a spazzola **14** gira.

NOTA

- Per passare alla modalità a risparmio energetico ECO premere il tasto ECO **9**. Ora l'apparecchio aspira con potenza di aspirazione ridotta e per un periodo più lungo. Per ritornare a lavorare a piena potenza di aspirazione, premere nuovamente il tasto ECO **9**.

- 3) Passare con la bocchetta per pavimenti sopra i punti da aspirare. Sostenere il manico 10 in modo tale che la bocchetta per pavimenti scivoli uniformemente lungo il pavimento.
- 4) Se si desidera interrompere l'aspirazione, premere l'interruttore ON/OFF 1 8. Il rullo a spazzola 14 si ferma, la spia di controllo della carica 2 e l'illuminazione con LED 15 si spengono.

Utilizzo dell'accessorio spazzola e per fugature 2-in-1

NOTA

- Prima di applicare o togliere l'accessorio spazzola e per fugature 2-in-1 16, spegnere l'apparecchio.

L'accessorio spazzola e per fugature 2-in-1 16 dell'apparecchio dispone di due bocchette distinte per applicazioni diverse. Scegliere la bocchetta adatta alle proprie esigenze:

Bocchetta spazzola

Utilizzare la bocchetta spazzola per pulire superfici morbide e delicate.

Bocchetta per fugature

Utilizzare la bocchetta per giunti per pulire punti stretti e difficili da raggiungere.

- Applicare l'accessorio spazzola e per giunti 2-in-1 16 all'aspiratore portatile 3.
- In alternativa si può applicare all'aspiratore portatile 3 solo la bocchetta spazzola o solo la bocchetta per fugature.
- Dopo l'uso staccare l'accessorio spazzola e per giunti 2-in-1 16 o la singola bocchetta dall'aspiratore portatile 3.

Utilizzo dell'aspiratore portatile

- 1) Staccare il dispositivo portatile 3 dall'incavo dell'aspiratore portatile 16 come descritto al capitolo **Montaggio/smontaggio**.
- 2) Se necessario applicare l'accessorio spazzola e per fugature 2-in-1 16 all'aspiratore portatile 3. In alternativa si può applicare all'aspiratore portatile 3 solo la bocchetta spazzola o solo la bocchetta per fugature.
- 3) Premere l'interruttore ON/OFF 1 2 dell'aspiratore portatile 3 e aspirare nei punti desiderati. La spia di controllo della carica 2 resta accesa con luce blu durante l'utilizzo.
- 4) Se si desidera terminare l'aspirazione, premere ancora una volta l'interruttore ON/OFF 1 2. La spia di controllo della carica 2 si spegne.

Smaltimento

Smaltimento dell'apparecchio



Il simbolo del bidone della spazzatura barrato indica che l'apparecchio è soggetto alla direttiva 2012/19/EU.

Questa direttiva prescrive che l'apparecchio, al termine della sua durata utile, non venga smaltito assieme ai normali rifiuti domestici, bensì conferito ad appositi centri di raccolta, centri di riciclaggio o aziende di smaltimento. Questo smaltimento è gratuito per l'utente. Rispettare l'ambiente e smaltire l'apparecchio in modo adeguato.



Per lo smaltimento del prodotto una volta che ha terminato la sua funzione, informarsi presso l'amministrazione comunale.



Il prodotto è riciclabile, soggetto ad una responsabilità estesa del produttore e va differenziato.

NOTA

- Questo apparecchio contiene batterie che non si possono smontare. Per evitare pericoli, l'estrazione o la sostituzione delle batterie possono essere effettuate solo dal produttore, dal suo servizio di assistenza clienti oppure da personale altrettanto qualificato. Per lo smaltimento fare presente che questo apparecchio contiene batterie.

Smaltimento dell'imballaggio



I materiali di imballaggio sono stati selezionati in relazione alla loro eco-compatibilità e alle caratteristiche di smaltimento, pertanto sono riciclabili.

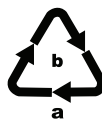

Smaltire il materiale di imballaggio inutilizzato in conformità alle vigenti norme locali. Smaltire l'imballaggio conformemente alle norme di tutela ambientale. Tenere conto dei codici presenti sui vari materiali di imballaggio ed eventualmente separare i materiali effettuando una raccolta differenziata. I materiali di imballaggio presentano codici costituiti da abbreviazioni (a) e numeri (b) con il seguente significato: 1-7: materie plastiche, 20-22: Carta e cartone, 80-98: materiali compositi.

Assistenza

IT Assistenza Italia

Tel.: 800781188

E-Mail: kompnass@idl.it

IAN 394516_2201

Importatore

Badi che il seguente indirizzo non è quello del servizio di assistenza clienti. Contatti innanzitutto il servizio di assistenza clienti indicato.

KOMPERNASS HANDELS GMBH

BURGSTRASSE 21

44867 BOCHUM

GERMANIA

www.kompnass.com

Ordinazione di pezzi di ricambio

È sempre possibile ordinare pezzi di ricambio per questo prodotto comodamente su Internet, all'indirizzo www.kompnass.com.



Scansionare questo codice QR con lo smartphone o il tablet. Con il codice QR si giunge direttamente al nostro sito web (www.kompnass.com) ed è possibile vedere e ordinare i ricambi disponibili per questo apparecchio.

NOTA

- Qualora si riscontrino problemi con l'ordine online, è possibile rivolgersi al nostro centro di assistenza telefonicamente o tramite e-mail (vedere capitolo **Assistenza**).
- Al momento dell'ordinazione si prega di indicare sempre il codice articolo (ad es. **123456_7890**), che può essere tratto dalla copertina di questo manuale di istruzioni.
- Si tenga presente che l'ordine online di pezzi di ricambio non è possibile in tutti i Paesi in cui effettuiamo consegne.

Tartalomjegyzék

A rövid használati útmutatóra vonatkozó információk	102
Rendeltetésszerű használat	102
A csomag tartalma	102
A készülék leírása	102
Műszaki adatok	103
Biztonsági utasítások	104
Az első használat előtt	107
A készülék feltöltése	107
Összeszerelés/szétszerelés	107
Nyel összeszerelése	107
Kézi egység csatlakoztatása a nyélre/levétele a nyélről	108
Használat	108
Kézi egység használata nyéllel	108
A 2 az 1-ben réstisztító és kefetartozék használata	109
A kézi egység használata	109
Ártalmatlanítás	109
A készülék ártalmatlanítása	109
A csomagolás ártalmatlanítása	109
Szerviz	110
Gyártja	110
Pótalkatrészek rendelése	110

A rövid használati útmutatóra vonatkozó információk

Ez a dokumentum a teljes használati útmutató rövidített nyomtatott változata.



A QR-kód beolvasásával közvetlenül a Lidl-ügyfélszolgálati oldalra (www.lidl-service.com) kerül és a cikkszámot (IAN) 394516_2201 megadva megtekintheti és letöltheti a teljes használati útmutatót.

⚠ FIGYELMEZTETÉS!

A személyi sérülések és anyagi károk megelőzése érdekében vegye figyelembe a teljes használati útmutatót és a biztonsági utasításokat.

A használati útmutató a termék része. A termék használata előtt ismerkedjen meg valamennyi használati és biztonsági utasítással. Gondosan őrizze meg a rövid használati útmutatót és a készülék harmadik személynek továbbadása esetén adja át a termékhez tartozó valamennyi leírást is.

Rendeltetésszerű használat

A készülék kizárólag száraz felületek porszívózására, illetve száraz anyagok felszívására alkalmas. A készülék kizárólag magánháztartásokban használható. A készüléket nem szabad embereken és állatokon történő porszívózásra használni. A készülék minden más használata vagy módosítása nem rendeltetésszerűnek minősül és jelentős balesetveszélyt okozhat. A gyártó nem vállal felelősséget a nem rendeltetésszerű használatból vagy helytelen kezeléssel eredő károkért. A készülék nem alkalmas ipari használatra.

A csomag tartalma

- 2 az 1-ben akkus kézi és padlóporszívó
- 2 az 1-ben réstisztító és kefetartozék
- nyél
- tartó (töltőaljzattal)
- hálózati adapter
- rövid útmutató

TUDNIVALÓ

- ▶ Ellenőrizze a csomag tartalmát, hogy hiánytalan-e és nincs-e rajta látható sérülés.
- ▶ Hiányos szállítás vagy a nem megfelelő csomagolásból eredő, illetve a szállítás során keletkezett károk esetén forduljon az ügyfélszolgálathoz (lásd a **Szerviz** fejezetet).

A készülék leírása

A ábra:

- 1 kézi egység markolata
- 2 be-, kikapcsoló /töltésjelző lámpa
- 3 kézi egység
- 4 kireteszelő gomb (szennytartály)
- 5 HEPA szűrő
- 6 durva szűrő
- 7 szennytartály

B ábra:

- 8 be-, kikapcsoló
- 9 ECO gomb
- 10 nyél
- 11 csavar (hátlal)
- 12 kireteszelő gombok
- 13 kézi egység mélyedése
- 14 seprőhenger
- 15 LED-világítás

C ábra:



- 16 2 az 1-ben réstisztító és kefetartozék
- 17 hálózati adapter
- 18 hálózati adapter tápcsatlakozódugója
- 19 tartó (töltőaljzattal)
- 20 töltőaljzat (alsó rész)
- 21 tartozék-tárolórekesz
- 22 tartozéktartó

Műszaki adatok

Padlótisztító szívófej

Névleges teljesítmény	5 W
Polaritás	





Kézi egység

Bemeneti feszültség/ áram	30 V  (egyenáram)/ 0,4 A
Névleges teljesítmény	120 W
Polaritás	

Akkumulátorok

Kapacitás	2200 mAh
Akkumulátorok	25,2 V  (egyenáram) (7 x 3,6 V lítium-ion akkumulátor)
Működési idő teljes feltöltöttség esetén (padlóburkolattól függően)	1. fokozat, (normál üzemmód): kb. 25 perc 2. fokozat (ECO üzemmód): kb. 42 perc

Hálózati adapter

Gyártó	KOMPERNASS H. GMBH BURGSTRASSE 21 44867 BOCHUM NÉMETORSZÁG Cégjegyzékszám: HRB 4598
Modell	SHSS 28 A1-1
Bemeneti feszültség	100-240 V ~ (váltóáram)
Bemeneti váltóáram frekvencia	50/60 Hz
Kimeneti feszültség	30 V  (egyenáram)
Kimeneti áram	0,4 A
Kimeneti teljesítmény	12 W
Átlagos hatékonyság működés közben	83,9 %
Hatékonyság alacsony terhelés mellett (10%)	77,1 %
Energiafogyasztás nulla terhelés mellett	0,08 W
Áramfelvétel	0,3 A
Polaritás	
Védelmi osztály	II /  (dupla szigetelés)
Hatékonysági osztály	6 

TUDNIVALÓ

- A felhasználó részéről nincs szükség beavatkozásra a termék 50 és 60 Hz közötti átállításához. A termék 50 és 60 Hz-en egyaránt működik.

Biztonsági utasítások

VESZÉLY! ÁRAMÜTÉS!

- ▶ Soha ne használja a kézi porszívót, ha a kábel, a csatlakozódugó vagy a készülékház sérült.
- ▶ A veszélyek megelőzése érdekében a sérült hálózati csatlakozódugót vagy hálózati kábelt azonnal cseréltesse ki erre felhatalmazott szakemberrel, az ügyfélszolgálattal vagy hasonlóan képzett személlyel.
- ▶ Csak szakemberrel javíttassa a készüléket.
Semmilyen körülmények között ne nyissa ki saját maga a készüléket. A nem szakember által végzett beavatkozások sérüléseket okozhatnak.
- ▶ A készülék töltése előtt győződjön meg arról, hogy a hálózati adapter műszaki adatai között feltüntetett feszültség megegyezik a hálózati feszültséggel.
- ▶ Ne fogja meg a hálózati adaptert vagy a készüléket vizes vagy nedves kézzel.
- ▶ Ne használja a hálózati adaptert hosszabbítóval, hanem közvetlenül csatlakoztassa a csatlakozóaljzatra.



Ne töltse, illetve ne használja a készüléket a szabadban.

FIGYELMEZTETÉS! SÉRÜLÉSVESZÉLY!

- ▶ A készülék működése közben ne cseréljen tartozékokat.
- ▶ Ne használja a kézi porszívót víz vagy más folyadékok felszívására.
- ▶ Ne használja a kézi porszívót hegyes tárgyak vagy üvegcserepek felszívására.
- ▶ Soha ne porszívózzon fel égő gyufát, parázsló hamut vagy cigarettavéget.

⚠ FIGYELMEZTETÉS! SÉRÜLÉSVESZÉLY!

- ▶ Ne használja a kézi porszívót vegyipari termékek, kőpor, gipsz, cement vagy hasonló részecskék felszívására.
- ▶ A készülék nem alkalmas gyúlékony és robbanékony anyagok vagy vegyszerek és agresszív folyadékok felszívására.
- ▶ Mindig zárt helyiségekben tárolja a készüléket. A balesetek megelőzése érdekében tárolja a készüléket használat után száraz helyen.
- ▶ Szélsőséges körülmények között az akkumulátor cellái szivároghatnak. Ha a folyadék a bőrre kerül vagy a szembe jut, az érintett testrészt azonnal öblítse ki, illetve öblítse le tiszta vízzel. Forduljon orvoshoz.
- ▶ Ezt a készüléket 8 éves kor feletti gyermekek és csökkent fizikai, érzékszervi vagy szellemi képességű, illetve tapasztalattal és ismeretekkel nem rendelkező személyek csak felügyelet mellett használhatják, vagy ha felvilágosították őket a készülék biztonságos használatáról és megértették az ebből eredő veszélyeket. Gyermekek nem játszhatnak a készülékkel. Tisztítást és a felhasználó általi karbantartást nem végezhetik felügyelet nélküli gyermekek.
- ▶ Csak a gyártó által ajánlott tartozékokat használjon.
- ▶ A hálózati adapter nem használható más célokra.
- ▶ Mindig a hálózati csatlakozódugót fogja meg, ha a készüléket le akarja választani az áramellátásról.
- ▶ Feltétlenül ügyeljen arra, hogy a kézi porszívót ne állítsa fűtőtest, tűzhely vagy más felhevült készülék vagy felület mellé.

⚠ FIGYELMEZTETÉS! SÉRÜLÉSVESZÉLY!

- ▶ Mindig ügyeljen arra, hogy a szellőzőnyílások szabadok legyenek. A levegőmozgás akadályoztatása esetén a készülék túlhevülhet és kár keletkezhet benne.
- ▶ Különösen legyen figyelmes, ha a kézi porszívót lépcsőn használja. Zuhanásveszély!
- ▶ Ez a készülék újratölthető akkumulátorokat tartalmaz. Ne dobja tűzbe és ne tegye ki magas hőmérsékletnek a készüléket. Robbanásveszély áll fenn!
- ▶ A seprőhenger tisztítása előtt mindig vegye le a kézi egységet a nyélről, így elkerülheti a seprőhenger véletlen elindítását.

FIGYELEM! ANYAGI KÁROK!



- ▶ A termék lítium-ion akkumulátorral van felszerelve, ill. az a termékhez van mellékelve. Ne dobja az akkumulátorokat tűzbe és ne tegye ki azokat magas hőmérsékletnek. Robbanásveszély áll fenn!
- ▶ Ne használja a kézi porszívót behelyezett HEPA szűrő nélkül.
- ▶ Ne használja a hálózati adaptert más termékhez és ne próbálja meg feltölteni ezt a készüléket más hálózati adapterrel. Csak a készülékhez mellékelt hálózati adaptert használja.
- ▶ A készülékben lévő akkumulátorokat nem lehet kicserélni.
- ▶ Soha ne töltsön fel nem újratölthető akkumulátorokat!



A hálózati adaptert csak belső helyiségekben használja.

Az első használat előtt

- Távolítsa el az összes csomagolóanyagot és védőmatricát a készülékről, különösen a kézi egység **3** hátoldalán található érintkezőkön lévő védőmatricát.
- Dugja a tartót **19** az állványra, úgy hogy a tartó **19** bekattanjon.

TUDNIVALÓ

- ▶ A készülék akkumulátora kiszállításkor nincsen feltöltve. A készülék első használata előtt az akkumulátorokat 5-6 órán keresztül kell tölteni.

A készülék feltöltése

TUDNIVALÓ

- ▶ Győződjön meg róla, hogy a készülék ki van kapcsolva, mielőtt elkezdi a töltést.
- A készülék feltöltéséhez csatlakoztassa a hálózati adaptert **17** egy hálózati aljzatra. Dugja a tápcsatlakozódugót **18** a tartó **19** alján lévő töltőaljzatba **20**. Vezesse a kábelt a tartó **19** hátoldalán lévő vágaton keresztül, úgy hogy a tartó **19** ne a kábelen álljon.
- Helyezze a nyelet a behelyezett kézi egységgel **3** a tartóra **19**. A töltésjelző lámpa **2** pirosan világít. Ha a készülék feltöltődött, a töltésjelző lámpa **2** kéken világít.
- Csak akkor töltsse fel ismét az akkumulátorokat, ha a készülék szívó teljesítménye érezhetően csökken.

TUDNIVALÓ

- ▶ Gyenge akkumulátorok esetén a töltésjelző lámpa **2** kéken villog. Ebben az állapotban a készülék további kb. 3-5 percig működtethető.
- ▶ Ha az akkumulátorok teljesen lemerültek, akkor a töltésjelző lámpa **2** ötször pirosan felvillan, majd a készülék kikapcsol.

Összeszerelés/szétszerelés

Nyel összeszerelése

- 1) Csavarja ki a csavart **11** a nyél **10** hátulján egy csavarhúzóval az óramutató járásával ellentétes irányba. Húzza ki a csavart **11** a nyélen **10** lévő csavarnyílásból.
- 2) Dugja a nyelet **10** a készüléken lévő nyéltartóra. Tolja a nyelet **10** teljesen a nyéltartóra, amíg stabilan a készüléken áll. (1. ábra).

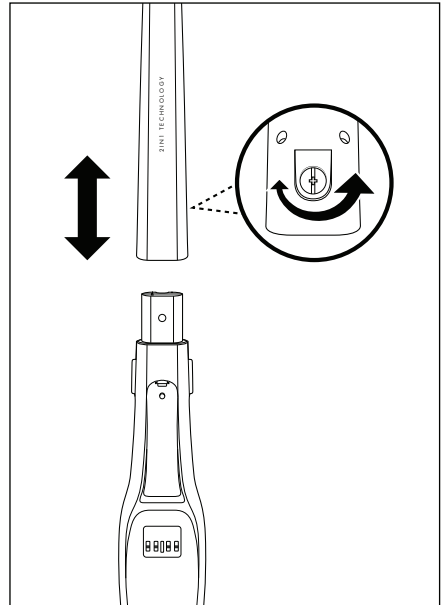

1. ábra

- 3) Dugja vissza a csavart **11** a nyél **10** hátulján lévő csavarnyílásba. Húzza meg a csavart **11** egy csavarhúzóval az óramutató járásával megegyező irányba (1. ábra).

Kézi egység csatlakoztatása a nyélre/levétele a nyélről

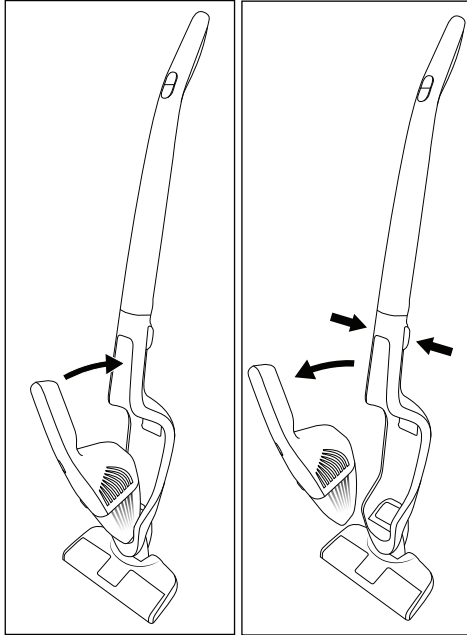

2. ábra

3. ábra

- 1) A kézi egység **3** nyélre **10** csatlakoztatásához tolja a kézi egység **3** keskeny végét a kézi egység mélyedésébe **13**.
- 2) Nyomja a kézi egység **3** markolatát **1** a nyélbe **10** úgy, hogy a kézi egység **3** bekatantjon és szorosan illeszkedjen (2. ábra).
- 3) A kézi egység **3** nyélről **10** történő levételéhez nyomja meg a két kireteszelő gombot **12**.
- 4) Húzza a kézi egységet **3** felfelé/előre a kézi egység mélyedéséből **13** (3. ábra).

Használat

FIGYELEM! ANYAGI KÁROKI!

- ▶ A szívónyílást mindig szabadon kell hagyni és nem lehet eltömődve. Eltömődés esetén a motor túlhevülhet és kár keletkezhet benne.
- ▶ Ne porszívózzon hosszú szálú szőnyeget a padlótisztító szívófejjel. A seprőhenger **14** beleakad a szőnyegbe és beszorul!

TUDNIVALÓ

- ▶ Ügyeljen arra, hogy a HEPA szűrő **5** és a durva szűrő **6** mindig be legyen helyezve, mielőtt a készüléket használja.
- ▶ Amint a szívóteljesítmény érezhetően alábbhagy és a töltésjelző lámpa **2** kéken villog, ismét csatlakoztassa a készüléket a hálózati adapterre **17**.

Kézi egység használata nyéllel

- 1) Helyezze a kézi egységet **3** a kézi egység mélyedésébe **13** az **Összeszerelés/ szétszerelés** fejezetben leírtak szerint.
- 2) Kapcsolja be a készüléket a be-, kikapcsolóval **1** **8**. A töltésjelző lámpa **2** kéken világít, a LED-világítás **15** a padlótisztító szívófejen felvillog és a seprőhenger **14** forog.

TUDNIVALÓ

- ▶ Az energiatakarékos ECO üzemmódba váltáshoz nyomja meg az ECO gombot **9**. A készülék ekkor csökkentett szívóerővel hosszabb ideig szív. Nyomja meg ismét az ECO gombot **9**, hogy ismét teljes szívóerővel dolgozzon.
- 3) Haladjon végig a padlótisztító szívófejjel a porszívózandó helyeken. Tartsa úgy a nyelet **10**, hogy a padlótisztító szívófej laposan csússzon a padlón.
 - 4) Ha be akarja fejezni a porszívózást, nyomja meg a be-, kikapcsolót **1** **8**. A seprőhenger **14** leáll, a töltésjelző lámpa **2** és a LED-világítás **15** kialszik.

A 2 az 1-ben réstisztító és kefetartozék használata

TUDNIVALÓ

- ▶ Kapcsolja ki a készüléket, mielőtt a 2 az 1-ben réstisztító és kefetartozékot **1b** felszereli vagy leveszi.

A készülék 2 az 1-ben réstisztító és kefetartozéka **1b** két eltérő fűvókával rendelkezik különböző alkalmazási területekhez. Válassza ki az igényeinek megfelelő szívófejet:

kefés szívófej

A kefés szívófej puha, érzékeny felületek tisztítására használható.

réstisztító szívófej

A réstisztító szívófej szűk vagy nehezen elérhető helyek tisztításához használható.

- Dugja a 2 az 1-ben réstisztító és kefetartozékot **1b** a kézi egységre **3**.
- Alternatív megoldásként a kézi egységre **3** helyezheti vagy csak a kefés szívófejet vagy csak a réstisztító szívófejet.
- Használat után húzza le a 2 az 1-ben réstisztító és kefetartozékot **1b** vagy a külön fűvókát a kézi egységről **3**.

A kézi egység használata

- 1) Emelje ki a kézi egységet **3** a kézi egység mélyedéséből **1b** az **Összeszerelés/ szétszerelés** fejezetben leírtak szerint.
- 2) Szükség esetén dugja a 2 az 1-ben réstisztító és kefetartozékot **1b** a kézi egységre **3**. Alternatív megoldásként a kézi egységre **3** helyezheti vagy csak a kefés szívófejet vagy csak a réstisztító szívófejet.
- 3) Nyomja meg a be-, kikapcsolót **1** **2** a kézi egységen **3** és porszívózzon a kívánt helyen. A töltéslámpa **2** működés közben kéken világít.
- 4) Ha be akarja fejezni a porszívózást, nyomja meg még egyszer a be-, kikapcsolót **1** **2**. A töltéslámpa **2** kialszik.

Ártalmatlanítás

A készülék ártalmatlanítása



Az áthúzott kerekese szeméttároló szimbóluma azt mutatja, hogy ez a készülék a 2012/19/EU irányelv hatálya alá tartozik. Ez az irányelv azt mondja ki, hogy a készüléket életciklusa végén nem szabad a szokásos háztartási hulladékkal ártalmatlanítani, hanem azt külön létrehozott gyűjtőhelyen, újrahasznosító központokban vagy hulladékkezelő üzemben kell leadni. Ez az ártalmatlanítás az Ön számára díjmentes. Kímélje a környezetet és ártalmatlanítson szakszerűen.



Az elhasználandó termék ártalmatlanításának lehetőségeiről tájékozódjon települése önkormányzatánál vagy a városi önkormányzatnál.



A termék újrahasznosítható, kiterjesztett gyártói felelősség körébe tartozik és külön kell gyűjteni.

TUDNIVALÓ

- ▶ Ez a készülék nem kiserelhető akkumulátort tartalmaz. A veszélyek megelőzése érdekében az akkumulátort csak a gyártó vagy ügyfélszolgálat vagy egy hasonlóan szakképzett személy szerelheti ki vagy cserélheti ki. Az ártalmatlanításnál utalni kell arra, hogy a készülékben akkumulátor van.

A csomagolás ártalmatlanítása



A csomagolás környezetbarát anyagokból készült, amit a helyi hulladékhasznosítónál adhat le ártalmatlanításra.



Ártalmatlanítsa a csomagolást környezetbarát módon. Vegye figyelembe a különböző csomagolóanyagokon lévő jelzéseket és adott esetben válassza külön azokat.

A csomagolóanyagok rövidítésekkel (a) és számjegyekkel (b) vannak megjelölve, az alábbi jelentéssel: 1-7: műanyag, 20-22: papír és karton, 80-98: kompozit anyagok.

Szerviz

(HU) Szerviz Magyarország
Tel.: 06800 21225
E-Mail: kompernass@lidl.hu

IAN 394516_2201

Gyártja

Ügyeljen arra, hogy az alábbi cím nem a szerviz címe. Először forduljon a megjelölt szervizhez.

KOMPERNASS HANDELS GMBH
BURGSTRASSE 21
44867 BOCHUM
NÉMETORSZÁG
www.kompernass.com

Pótalkatrészek rendelése

A termékhez bármikor kényelmesen rendelhet pótalkatrészeket a **www.kompernass.com** weboldalon.



Olvassa be ezt a QR-kódot az okostelefonjával vagy táblagépével.

A QR-kóddal közvetlenül a (**www.kompernass.com**) weboldalunkra kerül, ahol megtekintheti és megrendelheti a készülékhez rendelkezésre álló pótalkatrészeket.

TUDNIVALÓ

- ▶ Ha probléma merül fel az online rendeléssel, forduljon az ügyfélszolgálatunkhoz telefonon vagy e-mailben (lásd a **Szerviz** fejezetet).
- ▶ A rendelés során mindig adja meg a cikkszámot (pl. **123456_7890**), ami a használati útmutató címlapján található.
- ▶ Ne feledje, hogy nem minden országban rendelhetők meg az alkatrészek interneten.

Kazalo

Informacije o teh kratkih navodilih	112
Predvidena uporaba	112
Vsebina kompleta	112
Opis naprave	112
Tehnični podatki	113
Varnostna navodila	114
Pred prvo uporabo	117
Polnjenje naprave	117
Sestavljanje/razstavljanje	117
Namestitvev ročaja	117
Pritrditev ročnega sesalnika na ročaj in njegova odstranitev	118
Uporaba	118
Uporaba ročnega sesalnika z ročajem sesalnika za prah	118
Nastavek za reže s krtačo 2 v 1	119
Uporaba ročnega sesalnika	119
Odstranjevanje med odpadke	119
Odstranitev naprave	119
Odstranitev embalaže	119
Proizvajalec	120
Pooblaščen serviser	120
Garancijski list	120
Naročanje nadomestnih delov	120

Informacije o teh kratkih navodilih

Ta dokument je skrajšana tiskana izdaja celotnih navodil za uporabo.



Preberite kodo QR, da pridete neposredno na stran servisa podjetja Lidl (www.lidl-service.com), kjer lahko po vnosu številke izdelka (IAN) 394516_2201 najdete in prenesete celotna navodila za uporabo.

⚠ OPOZORILO!

Upoštevajte celotna navodila za uporabo in varnostna navodila v njih, da preprečite telesne poškodbe in materialno škodo.

Kratka navodila so sestavni del tega izdelka. Preden začnete izdelek uporabljati, se seznanite z vsemi navodili za uporabo in varnost. Kratka navodila skrbno shranite in ob predaji izdelka tretji osebi zraven priložite vso dokumentacijo.

Predvidena uporaba

Ta naprava je namenjena izključno za sesanje suhih površin oz. suhih snovi za sesanje. Naprava je namenjena izključno za uporabo v zasebnih gospodinjstvih. Naprave ni dovoljeno uporabljati za sesanje površin na ljudeh ali živalih. Vsaka druga vrsta uporabe ali sprememba naprave velja za nepredvideno in povzroči bistveno nevarnost nesreče. Proizvajalec ne odgovarja za škodo, ki bi nastala zaradi nepredvidene ali napačne uporabe. Naprava ni predvidena za poslovno uporabo.

Vsebina kompleta

- 2 v 1 akumulatorski ročni in talni sesalnik
- nastavek za reže s krtačo 2 v 1
- ročaj
- držalo (z vtičnico za polnjenje)
- napajalnik
- kratka navodila

NAPOTEK

- ▶ Preverite, ali komplet vsebuje vse sestavne dele in ali ti nimajo vidnih poškodb.
- ▶ V primeru nepopolne dobave ali poškodb zaradi pomanjkljive embalaže ali prevoza se obrnite na telefonsko servisno službo (glejte poglavje **Pooblaščen serviser**).

Opis naprave

Slika A:

- 1 ročaj ročnega sesalnika
- 2 stikalo za vklop/izklop ①/kontrolna lučka polnjenja
- 3 ročni sesalnik
- 4 tipka za sprostitvev ▲ (zbiralnika umazanije)
- 5 filter HEPA
- 6 grobi filter
- 7 zbiralnik umazanije

Slika B:

- 8 stikalo za vklop/izklop ①
- 9 tipka ECO
- 10 ročaj
- 11 vijak (zadaj)
- 12 tipki za sprostitvev
- 13 vdolbina za ročni sesalnik
- 14 valjček s krtačo
- 15 osvetlitev LED

Slika C:

- 16 nastavek za reže s krtačo 2 v 1
- 17 napajalnik
- 18 volti vtič napajalnika
- 19 držalo (z vtičnico za polnjenje)
- 20 vtičnica za polnjenje (spodnja stran)
- 21 predal za pribor
- 22 držalo za pribor

Tehnični podatki

Šoba za tla

Nazivna moč	5 W
Polarnost	

Ročni sesalnik

Vhodna napetost/ tok	30 V --- (enosmerni tok)/ 0,4 A
Nazivna moč	120 W
Polarnost	

Akumulatorji

Kapaciteta	2200 mAh
Akumulatorji	25,2 V --- (enosmerni tok) (7 x 3,6-voltni litij-ionski akumulator)
Čas delovanja pri polnem akumulatorju (odvisno od talne obloge)	stopnja 1 (običajni način): pribl. 25 min stopnja 2 (način ECO): pribl. 42 min

Napajalnik

Proizvajalec	KOMPERNASS H. GMBH BURGSTRASSE 21 44867 BOCHUM NEMČIJA Matična številka podjetja: HRB 4598
Model	SHSS 28 A1-1
Vhodna napetost	100-240 V~ (izmenični tok)
Vhodna frekvenca izmeničnega toka	50/60 Hz
Izhodna napetost	30 V --- (enosmerni tok)
Izhodni tok	0,4 A
Izhodna moč	12 W
Povprečni izkoristek med delovanjem	83,9 %
Izkoristek pri nizki obremenitvi (10 %)	77,1 %
Poraba moči brez obremenitve	0,08 W
Vhodni tok	0,3 A
Polarnost	
Razred zaščite	II/□ (dvojna izolacija)
Razred učinkovitosti	6

NAPOTEK

- Uporabniku izdelka ni treba preklapljati med 50 in 60 Hz. Izdelek se sam prilagodi na 50 ali 60 Hz.

Varnostna navodila

⚠ NEVARNOST! ELEKTRIČNI UDAR!

- ▶ Sesalnika za prah nikoli ne uporabljajte, če je kabel, vtič ali ohišje poškodovano.
- ▶ Da se izognete nevarnosti, naj vam poškodovane električne vtiče ali električne kable takoj zamenja pooblaščen strokovno osebje, servisna služba ali podobno usposobljena oseba.
- ▶ Izdelek dajte v popravilo samo ustreznemu strokovnemu servisu. Naprave nikoli ne odpirajte sami. Posegi, ki jih ni izvedlo strokovno podjetje, lahko privedejo do poškodb.
- ▶ Pred polnjenjem naprave se prepričajte, da je napetost, navedena v tehničnih podatkih napajalnika, skladna z napetostjo omrežja.
- ▶ Napajalnika ali naprave nikoli ne prijemajte z mokrimi ali vlažnimi rokami.
- ▶ Napajalnika ne uporabljajte s podaljškom za kabel, temveč napajalnik neposredno priključite v vtičnico.



Tega izdelka ne polnite ali uporabljajte na prostem.

⚠ OPOZORILO! NEVARNOST TELESNIH POŠKODB!

- ▶ Med delovanjem naprave ne zamenjajte delov pribora.
- ▶ Sesalnika za prah ne uporabljajte za sesanje vode ali drugih tekočin.
- ▶ Sesalnika za prah ne uporabljajte za sesanje ostrih predmetov ali črepinj.
- ▶ Nikoli ne sesajte gorečih vžigalic, tlečega pepela ali cigaretnih ogorkov.

⚠ OPOZORILO! NEVARNOST TELESNIH POŠKODB!

- ▶ Sesalnika za prah ne uporabljajte za sesanje kemičnih izdelkov, kamnitega praha, mavca, cementa ali drugih podobnih delcev.
- ▶ Naprava ni primerna za vnetljive in eksplozivne snovi ali kemične ter agresivne tekočine.
- ▶ Napravo zmeraj hranite v zaprtih prostorih. Za preprečevanje nezgod izdelek po uporabi hranite na suhem mestu.
- ▶ V izrednih pogojih lahko pride do puščanja na celicah akumulatorja. Ob stiku tekočine s kožo ali očmi je treba prizadeto mesto takoj izprati oz. izplakniti s čisto vodo. Poiščite zdravniško pomoč.
- ▶ Otroci od 8. leta starosti naprej in osebe z zmanjšanimi telesnimi, zaznavnimi ali duševnimi sposobnostmi ali s pomanjkljivimi izkušnjami in znanjem smejo napravo uporabljati le pod nadzorom ali če so bili poučeni o varni uporabi naprave in so razumeli nevarnosti, ki izhajajo iz njene uporabe. Otroci se z napravo ne smejo igrati. Otroci brez nadzora ne smejo čistiti ali opravljati uporabniškega vzdrževanja naprave.
- ▶ Uporabljajte samo dele pribora, ki jih priporoča proizvajalec.
- ▶ Napajalnika ni dovoljeno uporabljati za druge namene.
- ▶ Da napravo ločite od oskrbe z električnim tokom, zmeraj primate električni vtič.
- ▶ Nujno pazite, da sesalnika za prah ne odložite poleg radiatorjev, pečic ali drugih segretyh naprav ali površin.

⚠ OPOZORILO! NEVARNOST TELESNIH POŠKODB!

- ▶ Zmeraj preverite, ali so prezračevalne reže proste. Blokirani krogotoki zraka lahko privede do pregretja in poškodbe naprave.
- ▶ Bodite še posebej pozorni, ko sesalnik za prah uporabljate na stopnicah. Nevarnost padca!
- ▶ Ta izdelek vsebuje akumulatorje za polnjenje. Naprave ne vrzite v ogenj in je ne izpostavljajte visokim temperaturam. Obstaja nevarnost eksplozije!
- ▶ Pred čiščenjem valjčka s krtačo vedno vzemite ročni sesalnik iz ročaja sesalnika za prah, da preprečite nenamerni zagon valjčka s krtačo.

POZOR! MATERIALNA ŠKODA!



- ▶ Izdelek je opremljen z litij-ionskim akumulatorjem oz. je ta izdelku priložen. Akumulatorjev ne vrzite v ogenj in jih ne izpostavljajte visokim temperaturam. Obstaja nevarnost eksplozije!
- ▶ Sesalnika za prah ne uporabljajte brez vstavljenega filtra HEPA.
- ▶ Napajalnika ne uporabljajte za noben drug izdelek in naprave ne poskušajte polniti z drugim napajalnikom. Uporabljajte samo napajalnik, priložen tej napravi.
- ▶ Akumulatorjev v tej napravi ni mogoče zamenjati.
- ▶ Nikoli ne poskušajte polniti baterij, ki niso namenjene za polnjenje!



Napajalnik uporabljajte samo v notranjih prostorih.

Pred prvo uporabo

- Odstranite ves embalažni material in zaščitne nalepke z naprave, še posebej zaščitno nalepko na kontaktih na zadnji strani ročnega sesalnika 3.
- Nataknite držalo 19 na stojalo, tako da se držalo 19 zaskoči.

NAPOTEK

- ▶ Naprava se dobavi s praznimi akumulatorji. Pred prvo uporabo naprave je treba akumulatorje najprej polniti od 5 do 6 ur.

Polnjenje naprave

NAPOTEK

- ▶ Pred začetkom polnjenja se prepričajte, da je naprava izklopljena.
- Za polnjenje naprave povežite napajalnik 17 z električno vtičnico. Votli vtič 18 vtaknite v vtičnico za polnjenje 20 na spodnji strani držala 19. Kabel speljite skozi odprtino na zadnji strani držala 19, tako da držalo 19 ne stoji na kablu.
- Ročaj z vstavljenim ročnim sesalnikom 3 namestite na držalo 19. Kontrolna lučka polnjenja 2 sveti rdeče. Ko je naprava napolnjena, sveti kontrolna lučka polnjenja 2 modro.
- Akumulatorje znova napolnite, šele ko postane sesalna zmogljivost naprave opazno šibkejša.

NAPOTEK

- ▶ Pri šibkih akumulatorjih začne kontrolna lučka polnjenja 2 utripati modro. V tem stanju je napravo mogoče uporabljati še približno od 3 do 5 minut.
- ▶ Ko so akumulatorji povsem prazni, kontrolna lučka polnjenja 2 petkrat rdeče utripne in naprava se izklopi.

Sestavljanje/razstavljanje

Namestitev ročaja

- 1) Z izvijačem odvijte vijak 11 zadaj na ročaju 10 v nasprotni smeri urnega kazalca. Vijak 11 povlecite iz odprtine vijaka na ročaju 10.
- 2) Ročaj 10 nataknite na držalo naprave za ročaj. Ročaj 10 potisnite do konca na držalo za ročaj, tako da je pritrjen na napravo. (slika 1).

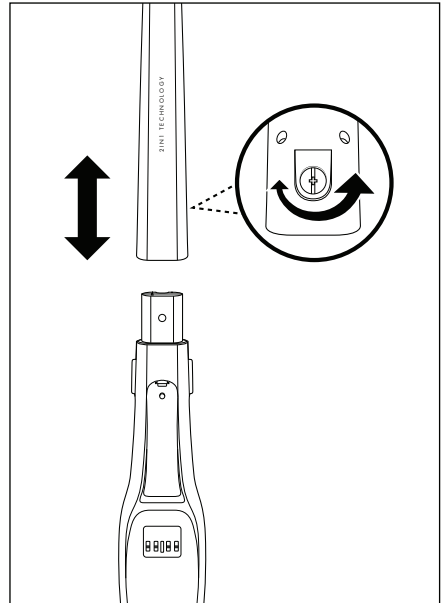

Slika 1

- 3) Vijak 11 znova vtaknite v odprtino vijaka zadaj na ročaju 10. Vijak 11 z izvijačem trdno zategnite v smeri urnega kazalca (slika 1).

Pritrditev ročnega sesalnika na ročaj in njegova odstranitev

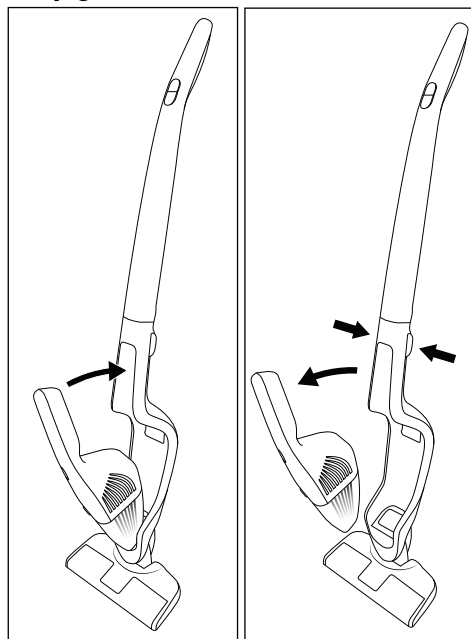

Slika 2

Slika 3

- 1) Za pritrditev ročnega sesalnika **3** na ročaj **10** potisnite konico ročnega sesalnika **3** v odprtino za ročni sesalnik **13**.
- 2) Potem potisnite ročaj **1** ročnega sesalnika **3** v ročaj **10**, tako da se ročni sesalnik **3** zaskoči in je trdno pritrjen (slika 2).
- 3) Za odstranitev ročnega sesalnika **3** iz ročaja **10** pritisnite tipki za sprostitve **12**.
- 4) Ročni sesalnik **3** povlecite navzgor/naprej iz vdolbine za ročni sesalnik **13** (slika 3).

Uporaba

POZOR! MATERIALNA ŠKODA!

- Sesalna odprtina mora biti ves čas prosta in ne sme biti zamašena. Zamašitve privedejo do pregretega in poškodbe motorja.
- S šobo za tla ne sesajte debelih preprog. Valjček s krtačo **14** bi se zataknil v preprogi in zablokiral!

NAPOTEK

- Pazite na to, da sta filter HEPA **5** in grobi filter **6** pred začetkom uporabe naprave zmeraj vstavljeni.
- Ko se moč sesanja opazno zmanjša in kontrolna lučka polnjenja **2** utripa modro, napravo znova priključite na napajalnik **17**.

Uporaba ročnega sesalnika z ročajem sesalnika za prah

- 1) Ročni sesalnik **3** vstavite v vdolbino za ročni sesalnik **13**, kot je opisano v poglavju **Sestavljanje/razstavljanje**.
- 2) Napravo vklopite s stikalom za vklop/izklop **1** **8**. Kontrolna lučka polnjenja **2** sveti modro, osvetlitev LED **15** na šobi za tla zasveti, valjček s krtačo **14** pa se vrti.

NAPOTEK

- Za prehod na način za varčevanje z energijo ECO pritisnite tipko ECO **9**. Naprava zdaj sesa z zmanjšano močjo in dlje časa. Pritisnite tipko ECO **9** še enkrat, da delo znova izvajate s polno močjo sesanja.
- 3) Šobo za tla pomikajte čez mesta, ki jih želite posesati. Pri tem ročaj **10** držite tako, da šoba plosko drsi po tleh.
 - 4) Ko želite sesanje zaključiti, pritisnite stikalo za vklop/izklop **1** **8**. Valjček s krtačo **14** se zaustavi, kontrolna lučka polnjenja **2** in osvetlitev LED **15** pa ugasneta.

Nastavek za reže s krtačo 2 v 1

NAPOTEK

- Preden začnete nastavek za reže s krtačo 2 v 1 **16** natikati ali odstranjevati, napravo izklopite.

Nastavek za reže s krtačo 2 v 1 **16** naprave obsega dve različni šobi za različna območja uporabe. Primerno šobo izberite v skladu z vsakokratno potrebo:

Šoba s krtačo

Šobo s krtačo uporabite za čiščenje mehkih, občutljivih površin.

Šoba za reže

Šobo za reže uporabite za čiščenje tesnih, težko dostopnih mest.

- Natakните nastavek za reže s krtačo 2 v 1 **16** na ročni sesalnik **3**.
- Druga možnost je, da na ročni sesalnik **3** nataknete samo šobo s krtačo ali samo šobo za reže.
- Po uporabi snemite nastavek za reže s krtačo 2 v 1 **16** ali posamezno šobo z ročnega sesalnika **3**.

Uporaba ročnega sesalnika

- 1) Ročni sesalnik **3** vzemite iz vdolbine za ročni sesalnik **13**, kot je opisano v poglavju **Sestavljanje/razstavljanje**.
- 2) Po potrebi natakните nastavek za reže s krtačo 2 v 1 **16** na ročni sesalnik **3**. Druga možnost je, da na ročni sesalnik **3** nataknete samo šobo s krtačo ali samo šobo za reže.
- 3) Pritisnite stikalo za vklop/izklop **1** **2** na ročnem sesalniku **3** in zelena mesta posesajte. Med delovanjem sveti kontrolna lučka polnjenja **2** modro.
- 4) Ko želite sesanje zaključiti, še enkrat pritisnite stikalo za vklop/izklop **1** **2**. Kontrolna lučka polnjenja **2** ugasne.

Odstranjevanje med odpadke

Odstranitev naprave



Ta simbol prečrtanega smetnjaka na kolesih pomeni, da za to napravo velja Direktiva 2012/19/EU.

V tej direktivi je navedeno, da naprave po koncu njene uporabnosti ne smete odvreči med običajne gospodinske odpadke, temveč jo morate oddati na posebej za to predvidenih zbirališčih, odpadkih za ponovno predelavo odpadkov ali pri podjetjih za odstranjevanje odpadkov. To odstranjevanje med odpadke je za vas brezplačno. Varujte svoje okolje in odpadke ustrezno odstranjujte.



O možnostih za odstranitev odsluženega izdelka vprašajte pri svoji občinski ali mestni upravi.



Izdelek je mogoče reciklirati, je podvržen razširjeni odgovornosti proizvajalca in se zbira ločeno.

NAPOTEK

- Ta izdelek obsega akumulatorje, ki jih ni mogoče odstraniti. Da ne pride do nevarnosti, sme odstranitev ali zamenjavo akumulatorjev izvesti samo proizvajalec, njegova servisna služba ali podobno usposobljena oseba. Pri odstranjevanju med odpadke je treba navesti, da naprava vsebuje akumulatorje.

Odstranitev embalaže



Embalaža je iz okolju prijaznih materialov in jo lahko oddate na lokalnih zbirališčih reciklažnih odpadkov.



Embalažo odložite med odpadke na okoljsko primeren način. Upoštevajte oznake na različnih embalažnih materialih in jih po potrebi ločite. Embalažni materiali so označeni s kraticami (a) in številkami (b) z naslednjim pomenom: 1–7: umetne snovi, 20–22: papir in karton, 80–98: sestavljeni materiali.

Proizvajalec

KOMPERNASS HANDELS GMBH

BURGSTRASSE 21

44867 BOCHUM

NEMČIJA

www.kompernass.com

Pooblaščeni serviser

SI Servis Slovenija

Tel.: 080 080 917

E-Mail: kompernass@lidl.si

IAN 394516_2201

Garancijski list

1. S tem garancijskim listom Kompernass Handels GmbH jamčimo, da bo izdelek v garancijskem roku ob normalni in pravilni uporabi brezhibno deloval in se zavezujemo, da bomo ob izpolnjenih spodaj navedenih pogojih odpravili morebitne pomanjkljivosti in okvare zaradi napak v materialu ali izdelavi oziroma po svoji presoji izdelek zamenjali ali vrnilo kupnino.
2. Garancija je veljavna na ozemlju Republike Slovenije.
3. Garancijski rok za proizvod je 3 leta od datuma izročitve blaga. Datum izročitve blaga je razviden iz računa.
4. Kupec je dolžan okvaro javiti pooblaščenemu servisu oziroma se informirati o nadaljnjih postopkih na zgoraj navedeni telefonski številki. Svetujemo vam, da pred tem natančno preberete navodila o sestavi in uporabi izdelka.
5. Kupec je dolžan pooblaščenemu servisu predložiti garancijski list in račun, kot potrdilo in dokazilo o nakupu ter dnevu izročitve blaga.
6. V primeru, da proizvod popravilja nepooblaščen servis ali oseba, kupec ne more uveljavljati zahtevkov iz te garancije.
7. Vzroki za okvaro oziroma nedelovanje izdelka morajo biti lastnosti stvari same in ne vzroki, ki so zunaj proizvajalčeve oziroma prodajalčeve sfere.

Kupec ne more uveljavljati zahtevkov iz te garancije, če se ni držal priloženih navodil za sestavo in uporabo izdelka ali če je izdelek kakorkoli spremenjen ali nepravilno vzdrževan.

8. Jamčimo servis in rezervne dele še 3 leta po preteku garancijskega roka.
9. Obrabni deli oz. potrošni material so izvzeti iz garancije.
10. Vsi potrebni podatki za uveljavljanje garancije se nahajajo na dveh ločenih dokumentih (garancijski list, račun).
11. Ta garancija proizvajalca ne izključuje pravic potrošnika, ki izhajajo iz odgovornosti prodajalca za napake na blagu.

Prodajalec:

Lidl Slovenija d.o.o. k.d., Pod lipami 1,
SI-1218 Komenda

Naročanje nadomestnih delov

Nadomestne dele za ta izdelek lahko vedno udobno naročite na spletu na **www.kompernass.com**.



Preberite kodo QR s svojim pametnim telefonom ali tabličnim računalnikom. S to kodo QR pridete neposredno na naše spletno mesto (**www.kompernass.com**), kjer si lahko ogledate in naročite razpoložljive nadomestne dele za to napravo.

OPOMBA

- ▶ Če bi imeli težave z naročanjem na spletu, se lahko po telefonu ali e-pošti obrnete na naš servisni center (glejte poglavje **Pooblaščen serviser**).
- ▶ Pri naročilu vedno navedite številko artikla (npr. **123456_7890**), ki jo najdete na naslovnici teh navodil za uporabo.
- ▶ Upoštevajte, da spletno naročilo nadomestnih delov ni mogoče v vseh državah.



KOMPERNASS HANDELS GMBH

BURGSTRASSE 21

44867 BOCHUM

GERMANY

www.kompernass.com

Last Information Update · Stand der Informationen · Version des informations

Stand van de informatie · Stav informací · Stan informacj · Stav informácií

Estado de las informaciones · Tilstand af information · Versione delle informazioni

Információk állása · Stanje informacij: 03/2022 · Ident.-No.: SHSS28A1-022022-2

IAN 394516_2201